



# S55/X45/X55 Multimedia Projector

## Product Safety Guide

S55/X45/X55 Projecteur multimedia - Guide de Sécurité de Produit

S55/X45/X55 Multimedia-Projektor - Sicherheitsanleitung des Geräts

S55/X45/X55 Proyector de Multimedia - Guía de Seguridad del Producto

S55/X45/X55 Proiettore Multimediale - Guida di Sicurezza del Prodotto

S55/X45/X55 Multimedia Projector - Veiligheidsgids op Product

S55/X45/X55 Projector dos Multimedia - Guia da Segurança de Produto

S55/X45/X55 Multimedia-Projector- Bruksanvisning för Produktsäkerhets

S55/X45/X55 多媒体投影机 - 产品安全指南

S55/X45/X55 멀티미디어 프로젝터 - 제품 안전 가이드

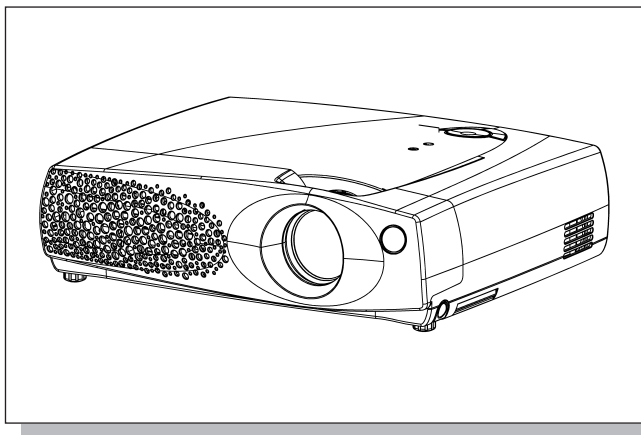



# Table of Contents

<b>ENGLISH</b>	
Safety Information .....	5
Product Safety Labels .....	9
Lamp .....	10
Warranty .....	13
<b>FRANÇAIS</b>	
Mesures de sécurité .....	14
Autocollants de sécurité sur le produit .....	18
Lampe .....	19
Garantie .....	22
<b>DEUTSCH</b>	
Sicherheitsanweisungen .....	23
Sicherheitsaufkleber .....	27
Lampe .....	28
Garantie .....	31
<b>ESPAÑOL</b>	
Información de seguridad .....	32
Etiquetas de seguridad del producto .....	36
Lámpara .....	37
Garantía .....	40
<b>ITALIANO</b>	
Informazioni sulla sicurezza .....	41
Etichette di sicurezza del prodotto .....	45
Lampada .....	46
Garanzia .....	49
<b>NEDERLANDS</b>	
Veiligheidsinformatie .....	50
Veiligheidslabels .....	54
Lamp .....	55
Garantie .....	58
<b>PORTUGUÊS</b>	
Informações sobre Segurança .....	59
Etiquetas de Segurança do Produto .....	63
Lâmpada .....	64
Garantia .....	67
<b>SVENSKA</b>	
Säkerhetsinformation .....	68
Produktsäkerhetsetiketter .....	72
Lampan .....	73
Garanti .....	76
<b>中文</b>	
安全信息 .....	77
产品安全标签 .....	81
灯泡 .....	82
保证 .....	85
<b>한국어</b>	
안전 정보 .....	86
상품 안전 라벨 .....	90
램프 .....	91
보증 사항 .....	94

ENGLISH

FRANÇAIS

DEUTSCH

ESPAÑOL

ITALIANO

NEDERLANDS

PORTUGUÊS

SVENSKA

中文

한국어



# Safety Information

Read, understand, and follow all safety information contained in the “Product Safety Guide” and in the “Operator’s Guide” prior to using the S55/X45/X55 Multimedia Projector. Service personnel must also read and understand the safety information contained in the “Service Manual”. Retain these instructions for future reference.

## Intended Use

The 3M™ Multimedia Projector S55/X45/X55 was designed, built and tested for use indoors, using 3M™ brand lamps, 3M™ brand ceiling mount hardware and nominal local voltages. This projector is not intended for household use or use by children. The use of other replacement lamps, outdoor operation or different voltages has not been tested and could damage the projector or peripheral equipment and/or create a potentially unsafe operating condition.

### Explanation of Signal Words and Symbols in Safety Labels and Instructions

**WARNING:** Indicates a potentially hazardous situation, which if not avoided, could result in death or serious injury.

**CAUTION:** Indicates a potentially hazardous situation, which if not avoided, may result in minor or moderate injury.



**Warning:** Risk of Electric Shock



**Warning:** Risk from Hot Surface



**Warning:** Risk from Explosion



**Attention:** Refer to Safety Instructions in Guides

## WARNING

- **To reduce the various risks associated with this product, which if not avoided could result in death or serious injury, and/or property damage:**
  - Read and understand all safety instructions found in this “Product Safety Guide” as well as those found within the “Operators Guide” and “Service Manual”.
  - Close supervision is necessary when this projector is used by or near children. Do not leave projector unattended while in use.
  - Position the projector’s power cord and data cable so that they will not be tripped over, pulled, or contact a hot surface.
- **To reduce the risk associated with hazardous voltage and/or fire, which if not avoided could result in death or serious injury:**
  - Service/repair or maintenance, except as described in this “Product Safety Guide” or the “Operator’s Guide”, must only be performed by qualified service personnel. Do not attempt to disassemble the unit yourself.
  - Switch power “OFF” and disconnect the plug from electrical outlet before attempting any cleaning, lamp replacement, or other maintenance of this unit. Grasp plug and pull to disconnect.
  - Switch power “OFF” and disconnect the plug from electrical outlet whenever the unit is not in use.
  - Do not operate projector with a damaged cord or if the projector has been dropped or damaged – until it has been examined by a qualified service technician.
  - Always plug this projector into a grounded outlet.
  - If any extension cord is necessary, a cord with a current rating at least equal to that of the projector should be used. Cords rated for less amperage than the projector may overheat.
  - Do not immerse this projector in water or other liquids.
- **To reduce the risk associated with fire and/or explosion, which if not avoided could result in death or serious injury, and/or property damage:**
  - Only qualified personnel should be allowed to perform service/repair or maintenance, except as described in this “Product Safety Guide” or the “Operator’s Guide”, must.
- **To reduce the risk associated with impact of a falling projector, which if not avoided could result in death or serious injury:**
  - Use only the 3M™ brand wall/ceiling mounting hardware kit if wall or ceiling mounting is desired.
  - Installation of the 3M™ wall/ceiling kit must only be performed by qualified personnel.
  - Adhere strictly to the proper installation procedure as outlined in the installation instructions when installing the 3M™ wall/ceiling kit.

## WARNING (continued)

- **To reduce the risk associated with the hot surface temperatures produced by the projection lamp, which if not avoided may result in death or serious injury:**
  - Never touch the projection lamp or surrounding surfaces while the lamp is still hot.
  - Switch projector "OFF", remove the power cord from the electrical outlet, and allow the unit to cool for at least 45 minutes before replacing the lamp.
- **To reduce the risk associated with air or ground water contamination, which if not avoided could result in death or serious injury:**
  - The lamp in this product contains mercury. Dispose of projection lamp in a manner that is consistent with your local hazardous waste regulations for mercury.
  - For recycling and disposal information, contact your respective governmental agencies.  
In U.S., contact the Electronic Industries Alliance at [www.lamprecycle.org](http://www.lamprecycle.org)  
In Canada, contact the Electronic Product Stewardship Canada at [www.epsc.ca](http://www.epsc.ca)

## CAUTION

- **To reduce the risks associated with fire, explosion, chemical leakage, and/or poisoning, which if not avoided may result in minor or moderate injury and/or property damage:**
  - Use only the specified batteries with this remote control transmitter.
  - Never mix old and new batteries.
  - Use care to orient the plus (+) and minus (-) terminals of the batteries according to the markings found on the remote control.
  - Use and handle batteries in a manner that avoids damaging them.
  - Keep batteries away from children and pets.
  - Remove the batteries from the remote control when not to be used for an extended period.
- **To reduce the risk associated with air or ground water contamination, which if not avoided may result in minor or moderate injury:**
  - Dispose of batteries in a manner that is consistent with your local hazardous waste regulations.
- **To reduce the various risks associated with this product, which if not avoided may result in minor or moderate injury and/or property damage:**
  - Do not expose this projector to direct sunlight, or use it outdoors.
  - Always operate the unit on a flat, sturdy, and horizontal surface.
  - Never operate the unit in a vertical orientation such that the lens points up or down.
  - Do not insert liquids or foreign object. To avoid penetration of foreign objects, do not put the projector into a case or bag together with anything except the accessories of projector, signal cables and connectors.

**⚠ CAUTION (continued)**

- **To reduce the risk associated with sharp edges or broken glass inside the lamp compartment, which if not avoided may result in minor or moderate injury:**
  - Use care when inserting hand into the lamp compartment when replacing lamp.
  - Use care when removing lamp glass that has failed and shattered into sharp pieces.
- **To reduce the risk associated with strong light produced by the high-intensity projection lamp, which if not avoided could result in minor or moderate injury:**
  - Avoid looking directly into the projector lens while the lamp is on.







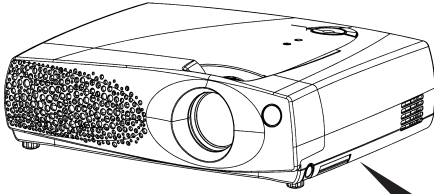

**IMPORTANT NOTES**

1. Always open the lens shutter or remove lens cap when the projection lamp is on.
2. To avoid premature lamp failure, do not change the mounting position of the projector (desktop ceiling mount or ceiling desktop mount) and continue to use the same lamp.
3. To avoid reduced lamp life, do not touch projection lamp with bare fingers.
4. To avoid reduced image quality, do not touch projection lens or other internal optical components.
5. Do not use detergents, chemicals, or any spray liquids for cleaning this unit, other than those referred to in the "Operator's Guide".
6. For maximum lamp life, do not strike or drop, improperly handle, or scratch the lamp glass. Also, do not install an old or used lamp.
7. Keep air filter clean. Refer to the cleaning instructions contained in the "Operator's Guide".
8. Keep all ventilation openings free of any obstructions.
9. In some countries, the line voltage is NOT stable. This projector is designed to operate safely within a bandwidth of 90 to 132 volts / 198 to 264 volts (50 to 60 Hz)  $\pm$  10 volts , but could fail if power drops or surges of  $\pm$ 10 volts occur. In these high-risk areas, it is recommended to install a power stabilizer unit.



# Product Safety Labels



							HIGH TEMPERATURE / HAUTE TEMPERATURE / HOCHTEMPERATUR / ALTA TEMPERATURA / ALTA TEMPERATURA				
1	2	3	4	5	6	7					
											
<ul style="list-style-type: none"><li>• When replacing lamp, turn off and unplug unit, wait 45 minutes to let lamp cool. High-pressure lamp when hot, may explode if improperly handled.</li><li>• Pour changer la lampe, éteindre et débrancher la machine. Attendre 45 minutes de manière à laisser refroidir la lampe. La lampe haute pression risque d'exploser si elle est manipulée sans précaution lorsqu'elle est encore chaude.</li><li>• Vor Austausch der Lampe, das Gerät abschalten und den Stecker herausziehen; 45 Minuten warten, um die Lampe abkühlen zu lassen. Falls die heiße Hochdrucklampe falsch gehandhabt wird, kann sie explodieren.</li><li>• Prima di sostituire la lampadina, spegnere il proiettore, scollegare la presa di alimentazione ed attendere 45 minuti circa che la lampadina si raffreddi. Se calda, essa è sottoposta ad alta pressione interna e può esplodere.</li><li>• Cuando tenga que reemplazar la lámpara, desconecte la alimentación y desenchufe la unidad, y espere 45 minutos para dejar que se enfríe la lámpara. La lámpara, que está a alta presión cuando está caliente, puede explotar si se manipula indebidamente.</li></ul>											

# Lamp

## Lamp Operation:

The following symptoms may indicate a lamp in need of replacement:

- LAMP indicator lights up red.
- “CHANGE THE LAMP” message appears on the screen.

### **WARNING**

- **To reduce the risk associated with air or ground water contamination, which if not avoided could result in death or serious injury:**
  - The lamp in this product contains mercury. Dispose of projection lamp in a manner that is consistent with your local hazardous waste regulations for mercury.
  - For recycling and disposal information, contact your respective governmental agencies.  
In U.S., contact the Electronic Industries Alliance at [www.lamprecycle.org](http://www.lamprecycle.org)  
In Canada, contact the Electronic Product Stewardship Canada at [www.epsc.ca](http://www.epsc.ca)

## Display Lamp Operation Hours





To determine the lamp operation hours, follow these steps:

1. While the projector is running, press the MENU button on the remote control. Choose the “OPTION” using the  button.
2. The operating time of the lamp will be displayed. The message “CHANGE THE LAMP, AFTER REPLACING LAMP RESET THE LAMP TIMER” will appear after the lamp operating hours have reached the end of the normal lamp life. The message “POWER WILL TURN OFF AFTER 20 HOURS” will appear when 20 or less lamp hours remain. The number of hours left until shut down will decrease until 0 hour is reached, then power will be turned off.

### **Note**

After normal lamp operating time has expired, the projector will only run for 10-minute intervals when restarted until the lamp is replaced and the lamp timer is reset. The message “CHANGE THE LAMP” will blink at projector start up to remind you to change the lamp.

## Reset Lamp Hours

1. While the projector is running, press the MENU button on the remote control. Choose the “OPTION” using the  button, and press the  button or the ENTER button.
2. Choose the “LAMP TIME” using the  button, and press and hold the RESET button on the remote control for 3 seconds.
3. The reset menu will then appear. After you replace the lamp with a new lamp, select “RESET” on the menu with the  button.

# Replacing Lamp

## **WARNING**



The projector uses a high-pressure mercury glass lamp. The lamp can break with a loud bang, or burn out, if jolted or scratched, handled while hot, or worn over time. Note that each lamp has a different lifetime, and some may burst or burn out soon after you start using them. In addition, when the bulb bursts, it is possible for shards of glass to fly into the lamp housing, and for gas containing mercury to escape from the projector's vent holes.



Disconnect the plug from the power outlet

- If the lamp should break (it will make a loud bang when it does), unplug the power cord from the outlet, and make sure to request a replacement lamp from your local dealer. Note that shards of glass could damage the projector's internals, or cause injury during handling, so please do not try to clean the projector or replace the lamp yourself.
- If the lamp should break (it will make a loud bang when it does), ventilate the room well, and make sure not to breathe the gas that comes out of the projector vents, or get it in your eyes or mouth.
- Before replacing the lamp, turn the projector off and unplug the power cord, then wait at least 45 minutes for the lamp to cool sufficiently. Handling the lamp while hot can cause burns, as well as damaging the lamp.



- Never unscrew except the appointed (marked by an arrow) screws.
- Do not open the lamp door while the projector is suspended from above. This is dangerous, since if the lamp's bulb has broken, the shards will fall out when the cover is opened. In addition, working in high places is dangerous, so ask your local dealer to have the lamp replaced even if the bulb is not broken.
- Do not use the projector with the lamp door removed. At the lamp replacing, make sure that the screws are screwed in firmly. Loose screws could result in damage or injury.



- Use only the lamp of the specified type.
- If the lamp breaks soon after the first time it is used, it is possible that there are electrical problems elsewhere besides the lamp. If this happens, contact your local dealer or a service representative.
- Handle with care: jolting or scratching could cause the lamp bulb to burst during use.
- If the indicators or a message prompts you to replace the lamp (see the section "Related Messages" and "Regarding the indicator Lamps"), replace the lamp as soon as possible. Using the lamp for long periods of time, or past the replacement date, could cause it to burst. Do not use old (used) lamps; this is a cause of breakage.

## **CAUTION**

- **To reduce the risk associated with the sharp metal fittings or broken glass inside the lamp compartment, which if not avoided may result in minor or moderate injury:**
  - Do not insert hand into the lamp compartment when the lamp has been removed.
  - Use extreme care when removing lamp glass that has failed and shattered into sharp pieces.

---

**√ Note**

For maximum lamp life, do not strike or drop, improperly handle, or scratch the lamp glass. Also, do not install an old or previously used lamp.

---

1. **Remove lamp access door:** The lamp access door is located on the bottom of the machine. Use a screwdriver to unscrew the cover retaining screw (1), then slide and take the lamp access door up. (2)
  2. **Retaining screws:** Use a screwdriver to unscrew the lamp module retaining screws. (3)
- 

**√ Note**

All lamp module screws must be loosened. These screws are self-containing screws that cannot be removed from the lamp module or access door.

---

3. **Remove lamp module:** Slowly pick up the lamp module by the handles. (4)
  4. **Insert lamp module:** Carefully insert (4) the new lamp module. Ensure that it is fully seated. Tighten the lamp module retaining screws (3) to secure the lamp module in place.  
Optional Lamp: 78-6969-9790-3 (Contact 3M customer Service.)  
Insert the hinge tabs on the bottom of the lamp access door, then close and tighten the retaining screw (1) to secure the door.
- 

**√ Note**

**Reset the lamp operation hours. See “Reset Lamp Hours” for details.**

---

(2) Lamp access door

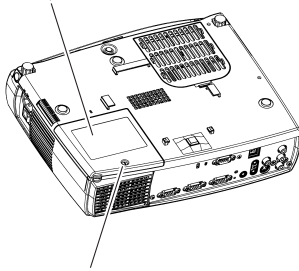

(1) Screw

(2) Screws

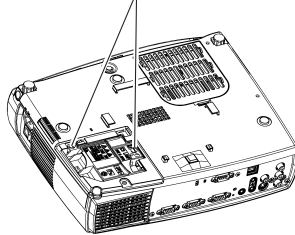

(4) Handles

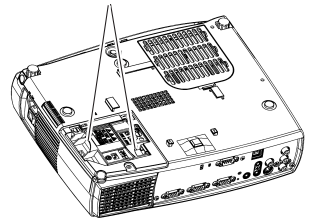

# Warranty

## LIMITED WARRANTY

3M warrants this product against any defects in material and workmanship, under normal usage and storage, for a period of three years from date of purchase. Proof of purchase date will be required with any warranty claim. In the event this product is found to be defective within the warranty period, 3M's only obligation and your exclusive remedy shall be replacement of any defective parts (labor included).

To obtain warranty service, immediately notify the dealer from which you purchased the product of any defects. In the USA call 1-800-328-1371 for warranty or repair service.

## LIMITATION OF LIABILITY

**THE FOREGOING WARRANTY IS MADE IN LIEU OF ALL OTHER WARRANTIES, EXPRESSED OR IMPLIED, AND 3M SPECIFICALLY DISCLAIMS ANY IMPLIED WARRANTY OF MERCHANTABILITY AND FITNESS. 3M SHALL NOT BE LIABLE FOR ANY DAMAGES, DIRECT, CONSEQUENTIAL, OR INCIDENTAL, ARISING OUT OF THE USE OR INABILITY TO USE THIS PRODUCT.**

**Important:** The above warranty shall be void if the customer fails to operate product in accordance with 3M's written instructions. This warranty gives you specific legal rights and you may have other rights which vary from state to state.

**FCC STATEMENT - CLASS B:** This equipment generates, uses and can radiate radio frequency energy, and if not installed and used in accordance with the instruction manual may cause interference to radio communications. It has been tested and found to comply with the limits for a Class "B" computing device pursuant to Subpart B of Part 15 of the FCC Rules, which are designed to provide reasonable protection against such interference when operated in a residential installation.

However, there is no guarantee that interference will not occur in a particular installation. If this equipment does cause harmful interference to radio or television reception, which can be determined by turning the equipment off and on, the user is encouraged to try to correct the interference by one or more of the following measures:

- \* Reorient or relocate the receiving antenna.
- \* Increase the separation between the equipment and receiver.
- \* Connect the equipment into an outlet on a circuit different from that to which the receiver is connected.
- \* Consult the dealer or an experienced radio/TV technician for help.

**INSTRUCTIONS TO USERS:** This equipment complies with the requirements of FCC equipment provided that the following conditions are met. The cables may have to be used with the core set to the projector side. Use the cables which are included with the projector or specified.

**Note:** Changes or modifications not expressly approved by the party responsible for compliance could void the user's authority to operate the equipment.

**EEC STATEMENT:** This machine was tested against the 89/336/EEC (European Economic Community) for EMC (Electro Magnetic Compatibility) and fulfills these requirements.

**Video Signal Cables:** Double shielded coaxial cables (FCC shield cable) must be used and the outer shield must be connected to the ground. If normal coaxial cables are used, the cable must be enclosed in metal pipes or in a similar way to reduce the interference noise radiation.

**Video Inputs:** The input signal amplitude must not exceed the specified level.

## PATENTS, TRADEMARKS & COPY RIGHTS

IBM is a registered trademark of **International Business Machines Corporation**. **Apple Macintosh** and **Apple Powerbook** are registered trademarks of **Apple Computer, Inc.** **Microsoft** and **Windows 95 & Windows 98** are registered trademarks, and **Windows** and **Windows for Workgroups** are trademarks of the **Microsoft Corporation**. **Toshiba** is a registered trademark of **Toshiba Corporation**. **Kensington** is a trademark of **Kensington Corporation**. All other products are trademarks or registered trademarks of their respective companies.

# Mesures de sécurité

Lisez, assimilez et respectez les mesures de sécurité contenues dans le “Guide de sécurité du Produit” et dans le “Guide de l’Opérateur” avant d’utiliser le S55/X45/X55 Projecteur multimédia. Le personnel préposé à l’entretien doit aussi lire et assimiler les mesures de sécurité contenues dans le “Manuel d’entretien”. Conservez ces instructions pour pouvoir les consulter par la suite.

## UTILISATION

Le projecteur multimédia S55/X45/X55 de 3M™ a été conçu, construit et testé pour une utilisation en salle, avec des lampes de marque 3M™, du matériel de suspension plafonnière de marque 3M™ et des tensions locales nominales. Ce projecteur n'est pas destinée à une utilisation domestique. L'utilisation du projecteur avec d'autres lampes de remplacement, en plein air ou avec des tensions différentes, n'a pas été testée et risque d'endommager le projecteur ou l'équipement périphérique et/ou de créer des conditions d'utilisation potentiellement dangereuses.

### Explications concernant les expressions et symboles relatifs aux signaux dans Labels et instructions relatifs à la sécurité

**AVERTISSEMENT:** Indique une situation de danger potentiel, susceptible de provoquer la mort ou de graves blessures si elle n'est pas évitée.

**PRUDENCE:** Indique une situation de danger potentiel, susceptible de provoquer des blessures plus ou moins graves si elle n'est pas évitée.



**Avertissement :** Risque d'électrocution



**Avertissement :** Risque de brûlure



**Avertissement :** Risque d'explosion



**Attention:** Consultez les Mesures de sécurité des Guides

## **AVERTISSEMENT**

- **Afin de réduire les risques, associés à l'utilisation de ce produit, susceptibles de provoquer la mort, de graves blessures et/ou des dégâts matériels, s'ils ne sont pas évités :**
  - Lisez et assimilez toutes les mesures de sécurité qui figurent dans ce "Guide de sécurité du Produit" ainsi que celles figurant dans le "Guide de l'opérateur" et le "Manuel d'entretien".
  - La supervision constante d'un adulte est nécessaire lorsque l'appareil est utilisé par ou près des enfants. Ne laissez pas le projecteur en marche sans surveillance.
  - Placez le cordon électrique du projecteur et le câble de données de façon à ne pas y marcher dessus, à ne pas les tirer et à éviter tout contact avec une surface brûlante.
- **Afin de réduire les dangers associés au risque de tension et/ou d'incendie, susceptibles de provoquer la mort ou de graves blessures s'ils ne sont pas évités :**
  - Ne faites effectuer les opérations d'entretien et les réparations que par du personnel qualifié spécialement, sauf celles décrites dans ce "Guide de sécurité du Produit" ou dans le "Guide de l'Opérateur". N'essayez pas de démonter vous-même l'appareil.
  - Mettez "HORS" tension et débranchez la prise électrique avant d'effectuer le nettoyage, le remplacement de la lampe ou une autre opération d'entretien sur cet appareil. Saisissez la prise et tirez pour la débrancher.
  - Mettez "HORS" tension et débranchez la prise électrique lorsque vous n'utilisez pas l'appareil.
  - Ne faites pas fonctionner le projecteur si le cordon électrique est abîmé ou si le projecteur est tombé ou endommagé – tant qu'il n'a pas été inspecté par un technicien spécialisé.
  - Branchez toujours le projecteur sur une prise mise à la terre.
  - Si une rallonge est nécessaire, utilisez un cordon ayant, au moins, la même tension nominale que le projecteur. Les cordons ayant un ampérage inférieur au projecteur risquent de surchauffer.
  - Ne plongez pas ce projecteur dans de l'eau ou dans tout autre liquide.
- **Afin de réduire les dangers associés au risque d'incendie et/ou d'explosion, susceptibles de provoquer la mort, de graves blessures et/ou des dégâts matériels s'ils ne sont pas évités :**
  - Ne faites effectuer les opérations d'entretien et les réparations que par du personnel qualifié, sauf celles décrites dans ce "Guide de sécurité du Produit" ou dans le "Guide de l'Opérateur".
- **Afin de réduire les dangers associés au risque de choc ou de chute du projecteur, susceptibles de provoquer la mort ou de graves blessures s'ils ne sont pas évités :**
  - En cas de besoin n'utilisez que le kit de montage mural ou au plafond de la marque 3M™.
  - Le kit de montage mural ou au plafond 3M™ ne doit être monté que par du personnel qualifié.
  - Respectez strictement la procédure d'installation indiquée sur les instructions de montage du kit de montage mural ou au plafond 3M™.

## **AVERTISSEMENT (suite)**

- **Afin de réduire les dangers associées aux hautes températures de surface produites par la lampe du projecteur, susceptibles de provoquer la mort ou de graves blessures s'ils ne sont pas évités :**
  - Ne touchez jamais ni la lampe du projecteur ni les surfaces voisines lorsque la lampe est encore chaude.
  - Mettez toujours le projecteur "HORS" tension, débranchez le cordon électrique et laissez refroidir l'appareil pendant au moins 45 minutes avant de remplacer la lampe.
- **Afin de réduire les dangers associés à la contamination de l'air ou de la nappe phréatique, susceptibles de provoquer la mort ou de graves blessures s'ils ne sont pas évités :**
  - Éliminez les lampes de projection conformément aux règlements locaux sur l'élimination des déchets dangereux relatifs au mercure.

## **PRUDENCE**

- **Afin de réduire les dangers associés au risque d'incendie, d'explosion, de fuite chimie et/ou d'empoisonnement, susceptibles de provoquer des blessures plus ou moins graves et/ou des dégâts matériels s'ils ne sont pas évités :**
  - N'utilisez que les batteries prescrites sur la télécommande.
  - Ne mélangez jamais les batterie neuves avec les vieilles.
  - Faites attention à faire coïncider les pôles positif (+) et négatif (-) des batteries avec ceux de la télécommande.
  - Utilisez et manipulez les batteries de façon à ne pas les endommager.
  - Rangez les batteries hors de portée des enfants et des animaux domestiques.
  - Otez les batteries de la télécommande lorsque vous ne l'utilisez pas pendant longtemps.
- **Afin de réduire les dangers associés à la contamination de l'air ou de la nappe phréatique, susceptibles de provoquer des blessures plus ou moins graves s'ils ne sont pas évités :**
  - Éliminez les lampes de projection conformément aux règlements locaux sur l'élimination des déchets dangereux .
- **Afin de réduire les risques, associés à l'utilisation de ce produit, susceptibles de provoquer des blessures plus ou moins graves et/ou des dégâts matériels :**
  - N'exposez pas ce projecteur à la lumière solaire directe, ne l'utilisez pas à l'extérieur.
  - Utilisez toujours ce projecteur sur une surface plane, solide et horizontale.
  - N'utilisez jamais l'appareil à la verticale avec l'objectif orienté vers le haut ou vers le bas.
  - Ne pas introduire dans l'appareil des liquides ou des objets étrangers. Afin d'éviter la pénétration d'objets étrangers dans le projecteur, veuillez ne pas placer le projecteur dans un carton ou dans un sac avec d'autres choses que les accessoires du projecteur, câbles pour les signaux et dispositifs de connexion.



## PRUDENCE (suite)

- **Afin de réduire les dangers associés aux angles vifs ou aux éclats de verre à l'intérieur du logement de la lampe, susceptibles de provoquer des blessures plus ou moins graves s'ils ne sont pas évités :**
  - Faites très attention lorsque vous introduisez les mains dans le logement de la lampe pour la remplacer.
  - Faites très attention lorsque vous ramassez les éclats de verre tombés ou éparpillés.
- **Afin de réduire les dangers associées à la lumière puissante produite par la lampe de projection de très forte intensité, susceptibles de provoquer des blessures plus ou moins graves s'ils ne sont pas évités :**
  - Évitez de fixer l'objectif du projecteur lorsque la lampe est éclairée.

### REMARQUES IMPORTANTES

1. Ouvrez toujours l'obturateur de la lentille ou retirez le capuchon lorsque la lampe de projection est allumée.
2. To avoid premature lamp failure, do not change the mounting position of the projector (desktop ceiling mount or ceiling desktop mount) and continue to use the same lamp.
3. Pour éviter une panne de lampe prématurée, ne changez pas la position de montage du projecteur (bureau suspension plafonnière ou plafond montage sur bureau) et continuez d'utiliser la même lampe.
4. Pour ne pas nuire à la qualité de l'image, ne touchez ni l'objectif du projecteur ni les dispositifs optiques internes.
5. N'utilisez ni détergent, ni produit chimique, ni liquide en bombe pour nettoyer l'appareil, autres que ceux indiqués sur le "Guide de l'Opérateur".
6. Pour que la lampe dure le plus longtemps possible, évitez de heurter, de laisser tomber, de manipuler de façon incorrecte ou de rayer le verre de la lampe. En outre ne montez pas une lampe usée ou vieille.
7. Le filtre à air doit être toujours propre. Consultez les instructions de nettoyage du "Guide de l'Opérateur".
8. Les fentes d'aération doivent être toujours libres.
9. Dans certains pays, la tension du secteur n'est PAS stable. Ce projecteur est conçu pour fonctionner en toute sécurité dans une plage de 90 à 132 volts / 198 à 264 volts (50 à 60 Hz)  $\pm 10$  volts, mais il peut tomber en panne si des hausses ou des baisses de tension de  $\pm 10$  volts se produisent. Dans ces zones à haut risque, il est recommandé d'installer un dispositif de stabilisation de l'alimentation.

# Autocollants de sécurité sur le produit

FRANÇAIS

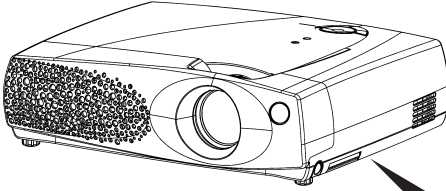

				<b>HIGH TEMPERATURE / HAUTE TEMPERATURE / HOCHTEMPERATUR / ALTA TEMPERATURA / ALTA TEMPERATURA</b>		
1	2	3	4	5	6	7
<ul style="list-style-type: none"><li>• When replacing lamp, turn off and unplug unit, wait 45 minutes to let lamp cool. High-pressure lamp when hot, may explode if improperly handled.</li><li>• Pour changer la lampe, éteindre et débrancher la machine. Attendre 45 minutes de manière à laisser refroidir la lampe. La lampe haute pression risque d'exploser si elle est manipulée sans précaution lorsqu'elle est encore chaude.</li><li>• Vor Austausch der Lampe, das Gerät abschalten und den Stecker herausziehen; 45 Minuten warten, um die Lampe abkühlen zu lassen. Falls die heiße Hochdrucklampe falsch gehandhabt wird, kann sie explodieren.</li><li>• Prima di sostituire la lampadina, spegnere il proiettore, scollegare la presa di alimentazione ed attendere 45 minuti circa che la lampadina si raffreddi. Se calta, essa è sottoposta ad alta pressione interna e può esplodere.</li><li>• Cuando tenga que reemplazar la lámpara, desconecte la alimentación y desenchufe la unidad, y espere 45 minutos para dejar que se enfríe la lámpara. La lámpara, que está a alta presión cuando está caliente, puede explotar si se manipula inadecuadamente.</li></ul>						

# Lampe

## Fonctionnement de la lampe:

Les symptômes suivants peuvent indiquer qu'une lampe a besoin d'être remplacée :

- Le voyant LAMPE devient rouge.
- Le message "REEMPLACER LA LAMPE" apparaît à l'écran.

### **AVERTISSEMENT**

- **Afin de réduire les dangers associés à la contamination de l'air ou de la nappe phréatique, susceptibles de provoquer la mort ou de graves blessures s'ils ne sont pas évités :**
  - Éliminez les lampes de projection conformément aux règlements locaux sur l'élimination des déchets dangereux relatifs au mercure.

## Affichage des heures de fonctionnement de la lampe





Pour déterminer les heures de fonctionnement de la lampe, suivez ces étapes :

1. Lorsque le projecteur est en marche, appuyer sur le bouton MENU de la télécommande. Sélectionner le "OPT." en utilisant le bouton .
2. La durée de fonctionnement de la lampe s'affiche. Le message "REEMPLACER LA LAMPE, PUIS REMETTRE LE TEMPORISATEUR À ZÉRO" s'affiche après que la lampe ait atteint la fin de sa durée de fonctionnement normale. Le message "L'ALIMENTATION SERA COUPÉE APRÈS 20 HEURES" s'affiche lorsque la durée de fonctionnement résiduelle de la lampe est de 20 heures ou moins. Le nombre d'heures restant avant l'arrêt diminuera jusqu'à 0, puis l'alimentation sera coupée.

### **Remarque**

Après expiration de la durée de fonctionnement normale de la lampe, le projecteur ne fonctionnera que par intervalle de 10 minutes jusqu'à ce que la lampe soit remplacée et que le temporisateur soit remis à zéro. Le message "REEMPLACER LA LAMPE" clignotera au démarrage du projecteur pour vous rappeler de changer la lampe.

## Remise à zéro des heures de fonctionnement de la lampe

1. Lorsque le projecteur est en marche, appuyer sur le bouton MENU de la télécommande. Sélectionner le "OPT." en utilisant le bouton , et appuyant sur le bouton  ou sur le bouton ENTER.
2. Sélectionner le "TEMPS LAMPE." en utilisant le bouton , et maintenez appuyé le RESET de la télécommande pendant trois secondes.
3. Le menu reset va apparaître. Après avoir remplacé la lampe avec une lampe neuve, sélectionner "RESET" dans le menu en utilisant le bouton .

## Remplacement de la lampe

### AVERTISSEMENT



HAUTE TENSION



HAUTE TEMPÉRATURE



HAUTE PRESSION

Le projecteur utilise une lampe en verre à vapeur de mercure à haute pression. Si vous secouez ou que vous éraflez la lampe ou que vous la touchez lorsqu'elle est chaude ou trop usée, elle risque de se briser en explosant bruyamment ou de se griller. Remarquez que chaque lampe a une durée de vie différente et qu'il arrive que certaines lampes explosent ou se grillent dès que vous les utilisez. En outre, si la lampe explose, il peut arriver que des éclats de verre pénètrent dans le logement de la lampe et que des vapeurs de mercure s'échappent à travers les trous d'aération du projecteur.



Débranchez la prise d'alimentation de l'appareil de la prise de courant.

- Si la lampe se brise (elle explose bruyamment), débranchez le cordon électrique de la prise et demandez une lampe de rechange à votre revendeur. Attention car des éclats de verre peuvent endommager l'intérieur du projecteur ou vous blesser, n'essayez donc pas nettoyer le projecteur ou de remplacer la lampe par vous-même.
- Si la lampe se brise (elle explose bruyamment), aérez soigneusement la pièce et évitez de respirer les vapeurs qui sortent des trous d'aération du projecteur ou de les faire pénétrer dans vos yeux ou votre bouche.
- Avant de remplacer la lampe, mettez le projecteur hors tension et débranchez le cordon d'alimentation, puis attendez au moins 45 minutes pour que la lampe soit assez refroidie. Si vous touchez une lampe chaude vous risquez de vous brûler et de l'endommager.



- Ne jamais dévisser d'autres vis que celles spécifiées (désignées par une flèche).
- N'ouvrez pas le couvercle de la lampe lorsque le projecteur est suspendu. Cela risque d'être dangereux car si la lampe est cassée, des éclats de verre pourraient tomber lorsque vous ouvrez le couvercle. Comme il est en outre dangereux de travailler en hauteur, demandez à votre revendeur de remplacer la lampe même si elle ne s'est pas cassée.
- N'utilisez pas le projecteur si le couvercle de la lampe est enlevé. Lorsque vous remplacez la lampe, contrôlez si les vis sont solidement vissées. Les vis lâches peuvent provoquer des dégâts matériels ou des lésions personnelles.



- Utilisez uniquement une lampe du type spécifié.
- Si la lampe se brise très vite après le premier usage, il peut y avoir un autre type de problème électrique. Dans ce cas, contactez votre revendeur local ou un service après-vente autorisé.
- Manipulez la lampe avec soin : Si vous endommagez la lampe en la secouant ou en l'éraflant, il existe un risque la lampe explose et éclate en morceaux durant son utilisation.
- Si les voyants lumineux ou les messages vous invitent à remplacer la lampe (cf. le chapitre "Messages Liés" et "A Propos Du Voyant Lampes"), remplacez la lampe dès que possible. Si vous utilisez la lampe pendant longtemps, ou au-delà de la date de remplacement, vous risquez de provoquer son explosion. N'utilisez pas de vieilles lampes (ou usées) ; elles pourraient se briser.

### PRUDENCE

- **Afin de réduire les dangers associés aux angles vifs des éléments métalliques ou aux éclats de verre à l'intérieur du logement de la lampe, susceptibles de provoquer des blessures plus ou moins graves s'ils ne sont pas évités :**
  - N'introduisez pas vos mains dans le compartiment de la lampe lorsque la lampe ne s'y trouve plus.
  - Faites très attention lorsque vous ramassez les éclats de verre tombés ou éparpillés.

---

### √ Remarque

Pour obtenir la durée de vie maximale de la lampe, ne frappez pas sur le verre, ne le manipulez pas et ne l'égratignez pas lorsqu'il est chaud. D'autre part, ne remplacez pas la lampe par une lampe usagée ou précédemment utilisée.

---

1. **Retirez la porte d'accès de la lampe** : La porte d'accès de la lampe est située sous le projecteur. Utilisez un tournevis pour retirer la vis de retenue de la porte (1), faites la porte de l'accès de la lampe glisser et ôtez-le. (2)
  2. **Vis de retenue** : Utilisez un tournevis pour retirer les vis de retenue du module de la lampe. (3)
- 

### √ Remarque

Toutes les vis du module de la lampe doivent être dévissées. Ces vis sont des vis incorporés et ne peuvent pas être retirées du module de la lampe ni de la porte d'accès.

---

3. **Retirez le module de lampe** : Sortez doucement du module de lampe par les poignées. (4)
4. **Insérez le module de lampe** : Insérez le nouveau module de lampe (4) avec précaution. Assurez-vous qu'il est bien installé. Serrez les vis de retenue du module de lampe (3) pour assurer la bonne mise en place du module.

Lampe optionnelle: 78-6969-9790-3 (Contactez 3M Service après-vente.)

Insérez les languettes charnières sur le côté droit de la porte de la lampe, puis fermez et serrez (1) les vis de retenue pour verrouiller la porte.

---

### √ Remarque

**Remettez à zéro les heures de fonctionnement de la lampe. Reportez-vous à la section "Remise à zéro les heures de fonctionnement de la lampe".**

---

(2) Porte de l'accès de la lampe

(3) Vis

(4) Poignées

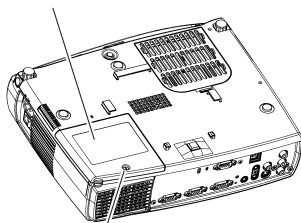

(1) Vis

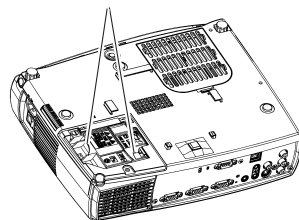
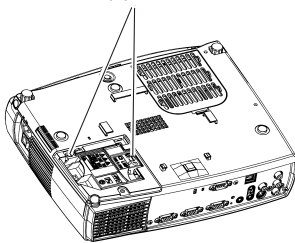

# Garantie

## GARANTIE LIMITÉE

3M garantit ce produit contre tout défaut de pièce et de main-d'oeuvre, lors d'une utilisation et d'un stockage dans des conditions normales, pour une période de trois ans à compter de la date d'achat. La preuve de la date d'achat est requise pour toute réclamation de garantie. Au cas où ce produit serait jugé défectueux durant la période de garantie, la seule obligation de 3M et votre recours exclusif consisteront au remplacement de toutes les pièces défectueuses (main-d'oeuvre comprise).

Pour obtenir un service prévu dans la garantie, notifiez immédiatement le distributeur chez qui vous avez acheté le produit de tous les défauts que vous avez remarqués. Aux États-Unis, appelez le 1-800-328-1371 pour obtenir un service de réparation et de garantie.

FRANÇAIS

## LIMITES DE LA RESPONSABILITÉ

**LA GARANTIE PRÉCÉDENTE EST FAITE AU LIEU ET PLACE DE TOUTES LES AUTRES GARANTIES, EXPLICITES OU IMPLICITES, ET 3M DÉCLINE EN PARTICULIER TOUTE GARANTIE IMPLICITE DE CAPACITÉ MARCHANDE ET D'ADÉQUATION À UN BUT PARTICULIER. 3M N'EST PAS RESPONSABLE POUR TOUS LES DOMMAGES, DIRECTS, INDIRECTS OU CONSÉCUTIFS, INHÉRENTS À L'UTILISATION DE CE PRODUIT OU DUS À L'INCAPACITÉ D'UTILISER CE PRODUIT.**

**Remarque:** La garantie ci-dessus sera annulée si le client n'utilise pas le produit conformément aux instructions écrites de 3M. Cette garantie vous donne des droits légaux spécifiques et vous pouvez également avoir d'autres droits qui varient selon les états.

**DÉCLARATION CEE:** Cet appareil a été testé pour la norme 89/336/CEE (Communauté économique européenne) concernant la compatibilité électromagnétique EMC et satisfait aux critères de cette norme.

**Câbles de signal vidéo:** Des câbles blindés coaxiaux doubles (câbles blindés FCC) doivent être utilisés et l'enveloppe blindée extérieure doit être connectée à la terre. Si des câbles coaxiaux normaux sont utilisés, ils doivent être protégés dans des tubes métalliques, ou équivalent, pour réduire la propagation des interférences.

**Entrées vidéo:** L'amplitude du signal d'entrée ne doit pas dépasser le niveau spécifié.

## INFORMATIONS SUR LES MARQUES / DROITS D'AUTEUR

**IBM** est une marque déposée de **International Business Machines Corporation**. **Apple Macintosh** et **Apple Powerbook** sont des marques déposées de **Apple Computer, Inc.** **Microsoft, Windows 95** et **Windows 98** sont des marques déposées et **Windows** et **Windows** pour **Workgroups** sont des marques de **Microsoft Corporation**. **Toshiba** est une marque déposée de **Toshiba Corporation**. **Kensington** est une marque de **Kensington Corporation**. Tous les autres produits sont des marques ou des marques déposées de leurs sociétés respectives.





# Sicherheitsanweisungen

Lesen und befolgen Sie alle Sicherheitsanweisungen, die in den Handbüchern „Sicherheitsanleitung des Geräts“ und „Bedienungsanleitung“ aufgeführt sind, ehe Sie den Multimediaprojektor S55/X45/X55 verwenden. Für Servicemitarbeiter gilt das Gleiche für das „Wartungshandbuch“. Verwahren Sie alle Unterlagen für später auf.

## ZWECKBESTIMMUNG

Der 3M™- Multimedia-Projektor S55/X45/X55 ist für den Einsatz in Gebäuden mit 3M™- Markenlampen, 3M™- Decken montagevorrichtungen und mit örtlichen Nennspannungen konzipiert, gebaut und geprüft. Dieser Projektor ist nicht für den Privatgebrauch vorgesehen. Die Verwendung von Lampen anderer Hersteller, der Betrieb im Freien oder mit anderen Spannungen wurde nicht geprüft und kann u. den Projektor oder die Peripheriegeräte beschädigen und/oder einen potentiell gefährlichen Betriebszustand hervorrufen.

### Erklärung der Signalwörter und Symbole in Sicherheitsschildern und Anweisungen

<b>WARNUNG:</b>	Weist auf eine mögliche gefährliche Situation hin, die, wenn sie eintritt, zum Tod oder zu schweren Verletzungen führen kann.
<b>VORSICHT:</b>	Weist auf eine mögliche gefährliche Situation hin, die, wenn sie eintritt, zu leichten bis mittleren Verletzungen führen kann.
	<b>Warnung:</b> Gefahr eines Stromschlags
	<b>Warnung:</b> Heiße Oberfläche
	<b>Warnung:</b> Explosionsgefahr
	<b>Achtung:</b> Siehe Sicherheitsanweisungen in den Handbüchern

## **WARNUNG**

- **Reduzierung von potentiell gefährlichen Situationen, die, wenn sie eintreten, zum Tod, zu schweren Verletzungen und/oder zu Beschädigungen führen können:**
  - Lesen und befolgen Sie alle Sicherheitsanweisungen, die in den Handbüchern „Sicherheitsanleitung des Geräts“, „Bedienungsanleitung“ und „Wartungshandbuch“ aufgeführt sind.
  - Wird dieses Gerät von Kindern benutzt oder in der Nähe von Kindern verwendet, ist eine Beaufsichtigung unerlässlich. Wenn der Projektor eingeschaltet ist, lassen Sie ihn nie unbeaufsichtigt.
  - Verlegen Sie das Netz- und Datenkabel des Projektors so, dass sie nicht mit heißen Oberflächen in Berührung kommen, man nicht darüber stolpert und die Kabel nicht herausgezogen werden können.
- **Reduzierung der Risiken von Bränden und Stromschlägen, die, wenn sie eintreten, zum Tod oder zu schweren Verletzungen führen können:**
  - Reparatur- oder Wartungsarbeiten, die über die Arbeiten hinausgehen, die in der „Sicherheitsanleitung des Geräts“ oder der „Bedienungsanleitung“ aufgeführt sind, dürfen nur von Fachkräften durchgeführt werden. Versuchen Sie das Gerät nicht selbst zu reparieren.
  - Schalten Sie das Gerät „AUS“ und ziehen Sie das Netzkabel, ehe Sie das Gerät reinigen, die Lampe austauschen oder andere Wartungsarbeiten vornehmen. Greifen Sie hierzu den Stecker und ziehen ihn aus der Steckdose.
  - Schalten Sie das Gerät „AUS“ und ziehen Sie das Netzkabel, wenn das Gerät nicht benutzt wird.
  - Benutzen Sie das Gerät nicht, wenn das Netzkabel beschädigt oder wenn der Projektor heruntergefallen oder beschädigt ist, ehe es nicht von einem Fachmann überprüft wurde.
  - Schließen Sie den Projektor nur an eine geerdete Steckdose an.
  - Wird ein Verlängerungskabel verwendet, muss dieses Kabel mindestens den gleichen Querschnitt haben, wie das Gerätekabel. Bei Kabeln mit einem zu geringen Querschnitt kann es zu einer Überhitzung des Projektors kommen.
  - Achten Sie darauf, dass kein Wasser oder andere Flüssigkeiten in das Gerät gelangt.
- **Reduzierung der Risiken von Bränden und/oder Explosionen, die, wenn sie eintreten, zum Tod, zu schweren Verletzungen und/oder zu Beschädigungen führen können:**
  - Reparatur- oder Wartungsarbeiten, die über die Arbeiten hinausgehen, die in der „Sicherheitsanleitung des Geräts“ oder der „Bedienungsanleitung“ aufgeführt sind, dürfen nur von Fachkräften durchgeführt werden.
- **Reduzierung der Risiken durch Herabfallen des Projektors, die, wenn sie eintreten, zum Tod oder zu schweren Verletzungen führen können:**
  - Verwenden Sie nur das 3M™ Montagekit zur Wand- oder Deckenmontage.
  - Das 3M™ Wand-/Deckenmontagekit darf nur von Fachleuten installiert werden.
  - Halten Sie sich genau an die Installationsanweisungen, wenn Sie das 3M™ Wand-/ Deckenmontagekit montieren.



## **WARNUNG (Fortsetzung)**

- **Reduzierung der Risiken durch heiße Oberflächen durch die Projektionslampe, die, wenn sie eintreten, zum Tod oder zu schweren Verletzungen führen können:**
  - Berühren Sie nie die Lampe oder angrenzende Flächen, wenn sie noch heiß sind.
  - Schalten Sie das Gerät „AUS“, ziehen Sie das Netzkabel und lassen Sie die Lampe mindestens 45 Minuten abkühlen, ehe Sie die Lampe austauschen.
- **Reduzierung der Risiken von Verschmutzung von Luft und Wasser, die, wenn sie eintreten, zum Tod oder zu schweren Verletzungen führen können:**
  - Entsorgen Sie die Projektionslampe immer entsprechend der örtlichen Vorschriften für Quecksilber.

## **VORSICHT**

- **Reduzierung der Risiken von Bränden, Explosionen, Chemikalien und/oder Vergiftungen, die, wenn sie eintreten, zu leichten oder mittleren Verletzungen und/oder zu Beschädigungen führen können:**
  - Verwenden Sie für die Fernbedienung nur die angegebenen Batterien.
  - Mischen Sie keine alten und neuen Batterien.
  - Beachten Sie die Ausrichtung der Batterien und die Plus (+)- und Minus (-)-Markierungen auf der Fernbedienung.
  - Achten Sie darauf, dass Batterien nicht beschädigt werden.
  - Halten Sie sie von Kindern und Haustieren fern.
  - Entnehmen Sie die Batterien, wenn die Fernbedienung über längere Zeit nicht verwendet werden soll.
- **Reduzierung der Risiken von Verschmutzung von Luft und Wasser, die, wenn sie eintreten, zu leichten und mittleren Verletzungen führen können:**
  - Entsorgen Sie die Batterien immer entsprechend der örtlichen Vorschriften.
- **Reduzierung von potentiell gefährlichen Situationen, die, wenn sie eintreten, zu leichten oder mittleren Verletzungen und/oder zu Beschädigungen führen können:**
  - Stellen Sie den Projektor nicht im Freien auf und schützen Sie ihn vor direkter Sonneneinstrahlung.
  - Stellen Sie den Projektor immer auf eine ebene, feste und stabile Unterlage.
  - Stellen Sie den Projektor nie so auf, dass das Objektiv senkrecht nach oben oder unten zeigt.
  - Keine Flüssigkeiten oder Fremdkörper eindringen lassen. Um das Eindringen von Fremdkörpern zu vermeiden, nicht den Projektor in einer Tasche oder Hülle zusammen mit anderen Gegenständen ausgenommen der Zubehörteile des Projektors, Signalkabeln und Steckverbindern, ablegen.

## **⚠ VORSICHT (Fortsetzung)**

- **Reduzierung der Risiken durch scharfe Kanten oder Glassplitter im Lampengehäuse, die, wenn sie eintreten, zu leichten und mittleren Verletzungen führen können:**
  - Seien Sie vorsichtig, wenn Sie zum Austausch der Lampe in das Lampengehäuse fassen.
  - Seien Sie vorsichtig, wenn Sie die Glassplitter einer zerbrochenen Lampe entfernen.
- **Reduzierung der Risiken durch das sehr helle Licht der Projektionslampe, die, wenn sie eintreten, zu leichten und mittleren Verletzungen führen können:**
  - Schauen Sie nie direkt in das Objektiv, wenn die Lampe eingeschaltet ist.

### **WICHTIGE HINWEISE**

1. Stets die Linse bzw. -kappe öffnen, wenn die Projektorlampe eingeschaltet ist.
2. Um ein vorzeitiges Versagen der Lampe zu vermeiden, sollte die Montageposition des Projektors nicht geändert werden (Tisch Deckenmontage oder Decken Tischmontage) und daraufhin die gleiche Lampe weiter benutzt werden.
3. Um die Betriebsdauer der Lampe nicht zu verkürzen, fassen Sie die Lampe nicht mit bloßen Händen an.
4. Um die Projektionsqualität nicht zu mindern, berühren Sie nie das Objektiv und andere optische Elemente im Projektor.
5. Verwenden Sie zur Reinigung des Geräts ausschließlich die in der „Bedienungsanleitung“ aufgeführten Reinigungsmittel.
6. Stoßen Sie mit der Lampe nirgendwo gegen, lassen Sie sie nicht fallen und kratzen Sie nicht das Glas. Installieren Sie nie alte oder gebrauchte Lampen.
7. Halten Sie den Luftfilter sauber. Beachten Sie die Reinigungsanweisungen in der „Bedienungsanleitung“.
8. Sorgen Sie dafür, dass alle Lüftungsschlitze immer frei sind.
9. Die Netzspannung ist in manchen Ländern NICHT gleichbleibend. Dieser Projektor wurde dafür konzipiert, dass er sicher in einer Bandbreite zwischen 90 und 132 Volt / 198 und 264 Volt (50 und 60 Hz)  $\pm 10$  Volt betrieben werden kann, kann aber bei Stromausfall oder Stößen von  $\pm 10$  Volt ausfallen. Für diese Gegenden mit hohem Risiko wird die Verwendung einer stromstabilisierenden Einheit empfohlen.

# Sicherheitsaufkleber

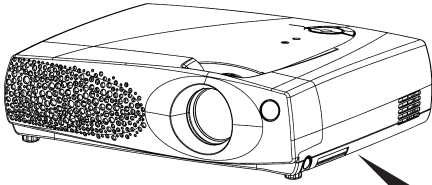

				HIGH TEMPERATURE / HAUTE TEMPERATURE / HOCHTEMPERATUR / ALTA TEMPERATURA / ALTA TEMPERATURA		

- When replacing lamp, turn off and unplug unit, wait 45 minutes to let lamp cool. High-pressure lamp when hot, may explode if improperly handled.
- Pour changer la lampe, éteindre et débrancher la machine. Attendre 45 minutes de manière à laissez refroidir la lampe. La lampe haute pression risque d'exploser si elle est manipulée sans précaution lorsqu'elle est encore chaude.
- Vor Austausch der Lampe, das Gerät abschalten und den Stecker herausziehen; 45 Minuten warten, um die Lampe abkühlen zu lassen. Falls die heiße Hochdrucklampe falsch gehandhabt wird, kann sie explodieren.
- Prima di sostituire la lampadina, spegnere il proiettore, scollegare la presa di alimentazione ed attendere 45 minuti circa che la lampadina si raffreddi. Se calda, essa è sottoposta ad alta pressione interna e può esplodere.
- Cuando tenga que reemplazar la lámpara, desconecte la alimentación y desenchufe la unidad, y espere 45 minutos para dejar que se enfríe la lámpara. La lámpara, que está a alta presión cuando está caliente, puede explotar si se manipula inadecuadamente.

DEUTSCH

# Lampe

## Lampenbetriebszeit:

Die folgenden Symptome zeigen an, daß die Lampe eventuell ersetzt werden muß:

- Die LAMPEN-Anzeigenleuchte leuchtet rot auf.
- Die Meldung "LAMPE AUSWECHSELN" wird auf dem Bildschirm eingeblendet.

### **WARNUNG**

- **Reduzierung der Risiken von Verschmutzung von Luft und Wasser, die, wenn sie eintreten, zum Tod oder zu schweren Verletzungen führen können:**
  - Entsorgen Sie die Projektionslampe immer entsprechend der örtlichen Vorschriften für Quecksilber.

DEUTSCH

## Anzeigen der Lampenbetriebsstunden





So stellen Sie die Lampenbetriebsstunden fest:

1. Bei eingeschaltetem Projektor die MENU-Taste auf der Fernbedienung drücken. Wählen Sie über die Taste  die option "OPT."
2. Die Betriebszeit der Lampe wird angezeigt. Die Meldung "LAMPE AUSWECHSELN "NACH ERSETZEN DER LAMPE DEN LAMPENTIMER ZURÜCKSETZEN" erscheint, wenn sich die Betriebsstunden der Lampe dem Ende der normalen Nutzungsdauer der Lampe nähern. Die Meldung "STROMABSCHALTUNG NACH WEITEREN STUNDEN" erscheint, wenn weniger als **20** Betriebsstunden der Lampe verbleiben. Die verbleibende Stundenanzahl bis zur Stromabschaltung sinkt auf **0** Stunden, worauf die Stromabschaltung erfolgt.

### **Hinweis**

Wenn der Projektor nach Ablauf der normalen Lampennutzungsdauer eingeschaltet wird, bleibt dieser nur für 10-Minuten-Intervalle in Betrieb, bis die Lampe ausgewechselt und der Lampen-Timer zurückgesetzt wird. Beim Einschalten des Projektors erscheint die Meldung "LAMPE AUSWECHSELN" um Sie daran zu erinnern, die Lampe auszuwechseln.

## Lampenbetriebsstunden zurücksetzen

1. Bei eingeschaltetem Projektor die MENU-Taste auf der Fernbedienung drücken. Wählen Sie über die Taste  die option "OPT.", und drücken Sie dann eine Tasten  oder ENTER.
2. Wählen Sie über die taste  die option "LAMPENZEIT.", und die RESET-Taste auf der Fernbedienung drücken und für 3 Sekunden gedrückt halten.
3. Danach wird das Manü Rücksetzen angezeigt. Nachdem Sie die Lampe ausgewechselt haben, wählen Sie im Manü mit der Taste  die option "RCKST".

# Austausch der Lampe

## **WARNUNG**

 HOCHSPANNUNG  HOHE TEMPERATUR  HOCHDRUCK

Der Projektor ist mit einer Quecksilberdampf-Hochdrucklampe aus Glas ausgestattet. Die Lampe kann mit einem lauten Knall platzen oder ausbrennen, wenn Sie Erschütterungen ausgesetzt, verkratzt oder, wenn Sie heiss ist, angefasst wird. Außerdem kann dies geschehen, wenn sie abgenutzt ist. Beachten Sie, dass die Lampen eine ganz unterschiedliche Lebensdauer habe. Es kann vorkommen, dass einige von ihnen ausbrennen, wenn sie gerade ausgetauscht wurden. Wenn die Lampe platzt, können Glassplitte in das Lampengehäuse fallen und quecksilberhaltige Dämpfe aus den Lüftungsschlitzen des Projektors entweichen.



Den Netzstecker von der Steckdose abziehen.

- Wenn die Lampe zerbricht (Sie hören es an dem lauten Knall), ziehen Sie das Netzkabel und lassen Sie sie durch den Fachhandel austauschen. Die Glassplitter können Teile des Projektors beschädigen oder Verletzungen hervorrufen. Versuchen Sie also nicht, den Projektor zu reinigen und die Lampe selber auszutauschen.
- Wenn die Lampe zerbricht (Sie hören es an dem lauten Knall), lüften Sie den Raum ausgiebig und achten Sie darauf, dass Sie die Dämpfe, die aus den Lüftungsschlitzen entweichen, nicht einatmen und dass sie nicht in Augen oder Mund gelangen.
- Vor dem Ersetzen der Lampe schalten Sie den Projektor aus, ziehen das Netzkabel ab und warten dann mindestens 45 Minuten, damit die Lampe ausreichend abkühlt. Anderenfalls kann es zu Verbrennungen kommen oder die Lampe kann beim Anfassen zerbrechen.



- Niemals die andere als die vorgeschriebenen (mit Pfeil markierten) Schrauben lösen.
- Öffnen Sie in solchen Fällen nie das Lampengehäuse. Die Glassplitter können herausfallen. Lassen Sie die Lampe immer durch Ihren Fachhändler austauschen, selbst dann, wenn sie nicht zerbrochen ist.
- Benutzen Sie den Projektor nie, wenn das Lampengehäuse entfernt ist. Beachten Sie, dass nach dem Austausch der Lampe die Schrauben wieder fest angezogen werden. Lose Schrauben können zu Schäden oder zu Verletzungen führen.



- Nur die Lampe des vorgeschriebenen Typs verwenden.
- Ist eine Lampe kurz nachdem Sie ausgetauscht wurde wieder defekt, kann dies an elektrischen Problemen liegen, die nicht direkt mit der Lampe zu tun haben. Setzen Sie sich in so einem Fall mit Ihrem Händler in Verbindung.
- Vorsichtig behandeln: Durch Berührung oder Zerkratzen kann die Birne bei der Verwendung bersten.
- Wenn Sie durch die Anzeige oder durch eine Meldung auffordert werden, die Lampe auszutauschen, ersetzen Sie sie so schnell wie möglich durch eine neue. Siehe auch „Verwandte, Meldungen“ und „Informations Zu Den Anzeigelampen“. Benutzen Sie die Lampe für sehr lange Zeit oder über die normale Betriebsdauer hinaus, kann Sie platzen. Verwenden Sie daher nie alte, gebrauchte Lampen.

## **VORSICHT**

- **Reduzierung der Risiken durch scharfe Kanten oder Glassplitter im Lampengehäuse, die, wenn sie eintreten, zu leichten und mittleren Verletzungen führen können:**
  - Fassen Sie nicht mit der Hand in das Lampengehäuse, wenn sich darin keine Lampe befindet.
  - Seien Sie vorsichtig, wenn Sie die Glassplitter einer zerbrochenen Lampe entfernen.

---

 √ **Hinweis**

Um die längste Lebensdauer für die Lampe zu erzielen, diese nicht stoßen, bewegen, oder das Lampenglas ankratzen, während sie heiß ist. Ebenso keine alte oder gebrauchte Lampe als Ersatzlampe verwenden.

---

1. **Die Lampenzugangsklappe entfernen:** Die Lampenzugangsklappe befindet sich an der Unterseite des Projektors. Die Sicherungsschraube (1), schieben Sie das Lampenzugangstür dann und heben Sie das Lampenzugangstür ab. (2)
  2. **Sicherungsschrauben:** Die Sicherungsschrauben des Lampenmoduls mit einem Schraubenzieher lösen. (3)
- 

 √ **Hinweis**

Es müssen alle Sicherungsschrauben des Lampenmoduls gelöst werden. Diese Schrauben sind befestigte Schrauben, die nicht vom Lampenmodul oder der Zugangsklappe entfernt werden können.

---

3. **Lampenmodul entfernen:** Entnehmen Sie das Lampenmodul vorsichtig mit Hilfe der Griffe. (4)
  4. **Lampenmodul einsetzen:** Das neue (4) Lampenmodul vorsichtig einsetzen. Anschließend sicherstellen, daß es richtig sitzt. Die Sicherungsschrauben (3) des Lampenmoduls festziehen, um das Lampenmodul zu befestigen.  
Optionslampe: 78-6969-9790-3 (Verständigen Sie 3M kundenienst.)  
Die Schamierklammern an der rechten Seite der Zugangsklappe einfügen und die Klappe (1) schliessen.
- 

 √ **Hinweis**

**Die Lampenbetriebsstunden zurücksetzen. Weitere Informationen hierzu finden Sie in "Lampenbetriebsstunden zurücksetzen".**

---

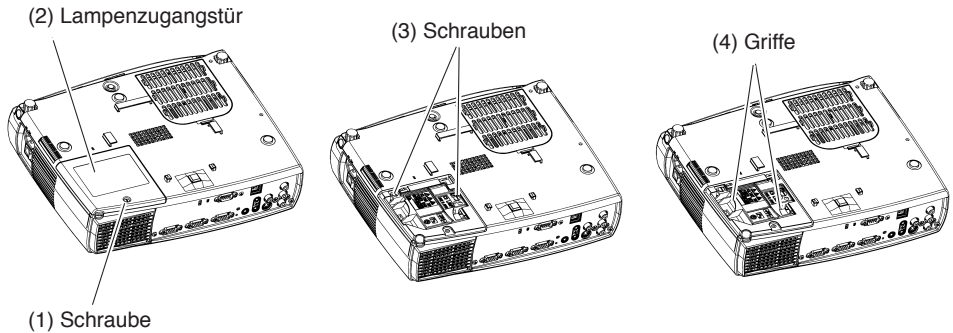

# Garantie

## BESCHRÄNKTE GEWÄHRLEISTUNG

3M gewährt für einen Zeitraum von drei Jahren ab Kaufdatum, daß dieses Produkt bei normalem Gebrauch und Lagerung frei von Material- und Herstellungsfehlern ist. Für jegliche Gewährleistungsansprüche ist ein Kaufbeleg notwendig. Falls dieses Produkt innerhalb des Gewährleistungszeitraums für defekt befunden wird, stellt der Ersatz jeglicher fehlerhafter Teile (inklusive Arbeitsaufwand) die einzige Verbindlichkeit von 3M und Ihr ausschliessliches Rechtsmittel dar.

Für Gewährleistungs-Service informieren Sie bitte umgehend den Händler, von dem Sie das Produkt erworben haben, über jegliche Defekte. Für Garantie- oder Reparatur-Service in den USA rufen Sie bitte die Nummer 1-800-328-1371 an.

## BESCHRÄNKUNGEN DER HAFTUNGSPFLICHT

**DIE OBIGEN GEWÄHRLEISTUNGEN GELTEN ANSTELLE ALLER ANDEREN AUSDRÜCKLICHEN ODER STILLSCHWEIGENDEN GEWÄHRLEISTUNGEN, UND 3M LEHNT JEDE VERANTWORTLICHKEIT IM HINBLICK AUF DIE MARKTFÄHIGKEIT UND EIGNUNG FÜR EINEN BESTIMMTEN ZWECK AB. 3M ÜBERNIMMT KEINE HAFTUNG FÜR UNVORHERSEHBARE ODER FOLGESCHÄDEN, DIE AUS DER BENUTZUNG ODER DER NICHTBENUTZUNG DIESES PRODUKTS RESULTIEREN.**

**Hinweis:** Die obige Gewährleistung ist ungültig, wenn der Kunde das Produkt nicht gemäß den schriftlichen Anweisungen von 3M bedient. Diese Gewährleistung gibt Ihnen spezielle Rechte; und es kann sein, daß Sie weitere Rechte haben, die von Land zu Land unterschiedlich sind.

**EEC-ERKLÄRUNG:** Dieses Gerät wurde gemäß der Richtlinie 89/336/EEC (Europäische Gemeinschaft) auf elektromagnetische Verträglichkeit geprüft und entspricht diesen Anforderungen.

**Videosignalkabel:** Doppelt abgeschirmte Koaxialkabel (FCC-Abschirmkabel) müssen verwendet werden und die äussere Abschirmung muss geerdet sein. Werden normale Koaxialkabel verwendet, müssen diese mit Metallrohren oder in ähnlicher Weise umschlossen sein, um die Ausstrahlung von Störungsrauschen zu reduzieren.

**Videoeingangsleistung:** Die Amplitude des Eingangssignals darf die angegebene Höhe nicht überschreiten.

## PATENT- und TRADEMARK/COPYRIGHT-INFORMATION

**IBM** ist ein eingetragenes Warenzeichen der **International Business Machines Corporation**. **Apple Macintosh** und **Apple Powerbook** sind eingetragene Warenzeichen der **Apple Computer, Inc.** **Microsoft, Windows 95** und **Windows 98** sind eingetragene Warenzeichen, und **Windows** und **Windows for Workgroups** sind Warenzeichen der **Microsoft Corporation**. **Toshiba** ist ein eingetragenes Warenzeichen der **Toshiba Corporation**. **Kensington** ist ein Warenzeichen der **Kensington Corporation**. Alle anderen Produkte sind Warenzeichen oder eingetragene Warenzeichen ihrer entsprechenden Unternehmen.

# Información de seguridad

Lea, comprenda y siga toda la información de seguridad contenida en la “Guía de seguridad del producto” y en la “Guía del operador” antes de utilizar el proyector multimedia S55/X45/X55. El personal de servicio también deberá leer y comprender la información de seguridad incluida en el “Manual de servicio”. Conserve estas instrucciones para su consulta futura.

## UTILIZACIÓN ADECUADA

El Proyector de multimedia S55/X45/X55 de 3M™ fue diseñado, construido y sometido a prueba para su utilización bajo techo, utilizando lámparas de marca 3M™, hardware de marca 3M™ para montaje en el techo y voltajes locales nominales. Este proyector no está diseñado para uso doméstico. La utilización de otras lámparas de reemplazo, el funcionamiento a la intemperie y la utilización de voltajes diferentes no se han sometido a prueba y podrían dañar el proyector o el equipo periférico y/o crear una condición de funcionamiento potencialmente riesgosa.

ESPAÑOL

### Explicación de las Palabras y Símbolos de Señal en las Etiquetas de Seguridad e Instrucciones

**ADVERTENCIA:** Indica una posible situación de peligro que, de no evitarse, podría provocar la muerte o lesiones graves.

**PRECAUCIÓN:** Indica una posible situación de peligro que, de no evitarse, podría provocar lesiones leves o moderadas.



**Advertencia:** Riesgo de descarga eléctrica



**Advertencia:** Riesgo a causa de una superficie caliente



**Advertencia:** Riesgo de Explosión



**Atención:** Consulte las instrucciones de seguridad de las guías



## **WARNING**

- **Para reducir los diversos riesgos relacionados con este producto que, de no evitarse, podrían provocar la muerte o lesiones graves y/o daños materiales:**
  - Lea y comprenda todas las instrucciones de seguridad incluidas en la presente "Guía de seguridad del producto", así como aquellas descritas en la "Guía del operador" y el "Manual de servicio".
  - Se requiere una supervisión especial cuando el proyector se emplee en la proximidad de menores. No deje el proyector desatendido mientras esté en funcionamiento.
  - Coloque el cable de alimentación y el cable de datos del proyector de manera que no se pisen, se tire de ellos o entren en contacto con una superficie caliente.
- **Para reducir el riesgo que conlleva un voltaje peligroso y/o un incendio que, de no evitarse, podría provocar la muerte o lesiones graves:**
  - Las tareas de servicio/repación o mantenimiento, a excepción de las descritas en esta "Guía de seguridad del producto" o el "Guía del operador", solamente deberá efectuarlas personal de servicio cualificado. No intente desmontar la unidad usted mismo.
  - Apague el aparato situando el interruptor en "APAGADO" y desconecte el enchufe de la toma eléctrica antes de realizar cualquier tarea de limpieza, sustitución de la lámpara u otro mantenimiento de la unidad. Sujete el enchufe y tire de él para desconectarlo.
  - Apague el aparato situando el interruptor en "APAGADO" y desconecte el enchufe de la toma eléctrica siempre que la unidad no se esté utilizando.
  - No utilice el proyector si el cable está dañado o si el proyector se ha caído o presenta daños hasta que lo revise un técnico de servicio cualificado.
  - Conecte siempre el proyector a una toma conectada a tierra.
  - Si precisa un cable alargador, deberá utilizar un cable con una corriente nominal que sea igual a la del proyector. Los cables especificados para un amperaje inferior que el del proyector podrían sobrecalentarse.
  - No sumerja el proyector en agua u otros líquidos.
- **Para reducir el riesgo que conlleva un incendio y/o explosión que, de no evitarse, podría provocar la muerte o lesiones graves y/o daños materiales:**
  - Solamente el personal cualificado deberá realizar las tareas de servicio/repación o mantenimiento, a excepción de las descritas en esta "Guía de seguridad del producto" o el "Manual del operador".
- **Para reducir el riesgo que conlleva un impacto por la caída de un proyector que, de no evitarse, podría provocar la muerte o lesiones graves:**
  - Utilice solamente el kit de montaje en pared/techo de la marca 3M™ si desea instalar el proyector en la pared o el techo.
  - La instalación del kit de montaje en pared/techo de 3M™ deberá efectuarla solamente personal cualificado.
  - Siga estrictamente el procedimiento de instalación adecuado descrito en las instrucciones de instalación cuando instale el kit de montaje en pared/techo de 3M™.

## **ADVERTENCIA (continuación)**

- **Para reducir el riesgo que conllevan las altas temperaturas de la superficie generadas por la lámpara de proyección que, de no evitarse, podría provocar la muerte o lesiones graves:**
  - No toque la lámpara de proyección ni las superficies próximas mientras la lámpara continúe estando caliente.
  - Apague el aparato situando el interruptor en "OFF", retire el cable de alimentación de la toma eléctrica y deje que la unidad se enfríe al menos durante 45 minutos antes de sustituir la lámpara.
- **Para reducir el riesgo que conlleva una contaminación del aire o del agua del subsuelo que, de no evitarse, podría provocar la muerte o lesiones graves:**
  - Deseche la lámpara de proyección de manera conforme a la normativa local en materia de residuos peligrosos por contenido de mercurio.

## **PRECAUCIÓN**

- **Para reducir los riesgos que conlleva un incendio, explosión, fuga química y/o envenenamiento que, de no evitarse, podrían provocar lesiones leves o moderadas y/o daños materiales:**
  - Utilice solamente las pilas especificadas para el transmisor del mando a distancia.
  - No mezcle pilas nuevas con pilas viejas.
  - Preste atención cuando coloque las pilas y oriente los polos positivo (+) y negativo (-) de las pilas de acuerdo con las marcas grabadas en el mando a distancia.
  - Utilice y manipule las pilas con cuidado para no dañarlas.
  - Mantenga las pilas fuera del alcance de niños y animales.
  - Retire las pilas del mando a distancia si no va a utilizarlo durante un período de tiempo prolongado.
- **Para reducir el riesgo que conlleva una contaminación del aire o del agua del subsuelo que, de no evitarse, podría provocar lesiones leves o moderadas:**
  - Deseche las pilas de manera conforme a la normativa local en materia de residuos peligrosos.
- **Para reducir los diversos riesgos relacionados con este producto que, de no evitarse, podrían provocar lesiones leves o moderadas y/o daños materiales:**
  - No exponga el proyector a la luz solar directa ni lo utilice en exteriores.
  - Utilice siempre la unidad sobre una superficie plana, resistente y horizontal.
  - No utilice la unidad en posición vertical de manera que la lente apunte arriba o abajo.
  - No permita penetración de líquidos u objetos extraños. Para evitar penetración de objetos extraños, no guarde el proyector dentro de una caja o bolsa junto con otras cosas, excepto los accesorios del proyector, cables de señal y conectores.

## PRECAUCIÓN (continuación)

- **Para reducir el riesgo que conllevan los cantos afilados o vidrios rotos en el interior del compartimento de la lámpara que, de no evitarse, podría provocar lesiones leves o moderadas:**
  - Actúe con precaución cuando introduzca la mano en el interior del compartimento de la lámpara cuando vaya a sustituirla.
  - Actúe con precaución cuando retire los cristales afilados de la lámpara que se ha roto.
- **Para reducir el riesgo que conlleva la luz intensa generada por la lámpara de proyección de elevada intensidad que, de no evitarse, podría provocar lesiones leves o moderadas:**
  - Evite mirar directamente al interior de la lente del proyector mientras la lámpara esté encendida.

### NOTAS IMPORTANTES

1. Siempre abra el obturador de la lente o retire la cubierta de la lente cuando la lámpara de proyección esté encendida.
2. Para evitar una falla prematura de la lámpara, no cambie la posición de montaje del proyector (montaje en escritorio montaje en el techo, o montaje en el techo montaje en escritorio) y continúe utilizando la misma lámpara.
3. Para evitar una vida útil reducida de la lámpara, no toque la lámpara de proyección sin guantes de protección.
4. Para evitar una calidad de imagen reducida, no toque la lente de proyección ni otros componentes ópticos internos.
5. No utilice detergentes, sustancias químicas ni aerosoles para limpiar esta unidad, a excepción de aquellos descritos en la "Guía del operador".
6. Para una vida útil de la lámpara prolongada, no golpee ni deje caer, ni manipule incorrectamente o raye el cristal de la lámpara. Del mismo modo, no instale una lámpara vieja o utilizada.
7. Mantenga el filtro de aire limpio. Consulte las instrucciones de limpieza contenidas en la "Guía del operador".
8. Mantenga todos los orificios de ventilación libres de obstáculos.
9. En algunos países, el voltaje de línea NO es estable. Este proyector puede funcionar sin problemas dentro de un ancho de banda de 90 a 132 voltios / 198 a 264 voltios (50 a 60 Hz)  $\pm 10$  voltios, pero puede fallar si se producen pérdidas de potencia o sobrecorriente de  $\pm 10$  voltios. En estas áreas de alto riesgo, se recomienda instalar una unidad estabilizadora de potencia.

# Etiquetas de seguridad del producto

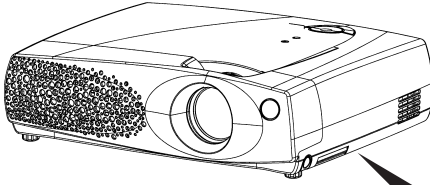

				<b>HIGH TEMPERATURE / HAUTE TEMPERATURE / HOCHTEMPERATUR / ALTA TEMPERATURA / ALTA TEMPERATURA</b>	<b>3M</b>	
1.	2.	3.	4.	5.	6.	7.

- When replacing lamp, turn off and unplug unit, wait 45 minutes to let lamp cool. High-pressure lamp when hot, may explode if improperly handled.
- Pour changer la lampe, éteindre et débrancher la machine. Attendre 45 minutes de manière à laissez refroidir la lampe. La lampe haute pression risque d'exploser si elle est manipulée sans précaution lorsqu'elle est encore chaude.
- Vor Austausch der Lampe, das Gerät abschalten und den Stecker herausziehen. 45 Minuten warten, um die Lampe abkühlen zu lassen. Falls die heiße Hochdrucklampe falsch gehandhabt wird, kann sie explodieren.
- Prima di sostituire la lampadina, spegnere il proiettore, scollegare la presa di alimentazione ed attendere 45 minuti circa che la lampadina si raffreddi. Se calda, essa è sottoposta ad alta pressione interna e può esplodere.
- Cuando tenga que reemplazar la lámpara, desconecte la alimentación y desenchufe la unidad, y espere 45 minutos para dejar que se enfríe la lámpara. La lámpara, que está a alta presión cuando está caliente, puede explotar si se manipula indebidamente.

# Lámpara

## Funcionamiento de la lámpara:

Los síntomas siguientes pueden indicar que debe reemplazarse la lámpara:

- El indicador LÁMPARA se enciende de color rojo.
- El mensaje "CAMBIE LA LÁMPARA" aparece en la pantalla.

### **ADVERTENCIA**

- **Para reducir el riesgo que conlleva una contaminación del aire o del agua del subsuelo que, de no evitarse, podría provocar la muerte o lesiones graves:**
  - Deseche la lámpara de proyección de manera conforme a la normativa local en materia de residuos peligrosos por contenido de mercurio.

## Verificación de las horas de operación de la lámpara





Para determinar las horas de operación de la lámpara, realice los pasos siguientes:

1. Con el proyector funcionando, oprima el botón MENU en el control remoto. Elija "OPC." con el botón .
2. Se mostrará el tiempo de operación de la lámpara. Aparecerá el mensaje "CAMBIE LA LÁMPARA, DESPUÉS DE REEMPLAZAR LÁMPARA, PONGA TEMPOR. LÁMPARA EN CERO". Cuando resten 20 horas o menos, aparecerá el mensaje "LA ALIMENTACIÓN SE APAGARÁ DESPUÉS DE **20 HORAS**". El número de horas restantes hasta el apagado disminuirá hasta que se llegue a **0**. Después se apagará la alimentación.

### √ **Nota**

Después de que el tiempo normal de operación de la lámpara haya terminado, el proyector funcionará únicamente durante intervalos de 10 minutos cuando sea encendido, hasta que se reemplace la lámpara y se reinicie el temporizador. El mensaje "CAMBIE LA LÁMPARA" parpadeará durante la inicialización del proyector para recordarle que debe cambiar la lámpara.

## Restablecer las horas de la lámpara

1. Con el proyector funcionando, oprima el botón MENU en el control remoto. Elija "OPC." con el botón , y pulse el botón  o ENTER.
2. Elija "TIMER LAMP" con el botón , y oprima y mantenga oprimido el botón RESET en el control remoto durante 3 segundos.
3. Aparecerá el menú de puesta a cero. Una vez sustituida la lámpara por otra nueva, seleccione "REPOS" el menú con el botón .

# Sustitución de la lámpara

## **ADVERTENCIA**



ALTO VOLTAJE



ALTA TEMPERATURA



ALTA PRESIÓN

El proyector emplea una lámpara de vidrio de mercurio a alta presión fabricada en vidrio. La lámpara puede **romperse con un ruido fuerte o fundirse**, si se sacude o se raya, o se manipula estando caliente, o se utiliza durante un largo periodo de tiempo. Observe que cada lámpara presenta una vida útil diferente y algunas de ellas podrían estallar o fundirse tras un plazo breve de utilización. Además, cuando la bombilla estalla, es posible que **fragmentos de vidrio** salgan despedidos hacia la carcasa de la lámpara y que escape **gas con contenido de mercurio** desde los orificios de ventilación del proyector.



Desconecte el enchufe de la tomacorriente.

- Si la lámpara se rompe (se escuchará un fuerte sonido de rotura cuando lo haga), desconecte el cable de alimentación de la toma y solicite una lámpara de recambio a su distribuidor local. Tenga en cuenta que los fragmentos de vidrio podrían dañar los componentes internos del proyector; o provocar lesiones durante la manipulación, de manera que recomendamos que no limpie el proyector ni sustituya la lámpara usted mismo.
- Si la lámpara se rompe (se escuchará un fuerte sonido de rotura cuando lo haga), ventile bien la sala y evite respirar el gas que escapa de los orificios de ventilación del proyector y que penetre en los ojos o en la boca.
- Antes de reemplazar la lámpara, apague el proyector y desconecte el cordón de alimentación, luego espere por lo menos 45 minutos para que la lámpara se enfríe suficientemente. Si manipula la lámpara mientras está caliente podría sufrir quemaduras, además de producirse daños en la lámpara.



- Nunca destornille los tornillos indicados (marcados con una flecha).
- No abra la cubierta de la lámpara mientras el proyector está suspendido desde arriba. Podría resultar peligroso, ya que si la bombilla de la lámpara se ha roto caerán fragmentos de cristal cuando la cubierta se abra. Asimismo, trabajar en lugares elevados es peligroso, de manera que deberá solicitar a su distribuidor local que sustituya la lámpara aunque la bombilla no esté rota.
- No utilice el proyector con la cubierta de la lámpara retirada. Cuando sustituya la lámpara, compruebe que los tornillos están bien apretados. Si los tornillos están sueltos podrían producirse daños o lesiones.



- Use sólo la lámpara del tipo especificado.
- Si la lámpara se rompe poco después del primer uso, es posible que haya problemas eléctricos en algún otro punto además de la lámpara. Si esto ocurriera, póngase en contacto con su distribuidor local o un representante de servicio.
- Trate con cuidado: La sacudida o rayadura podría causar explosión de la bombilla eléctrica durante el uso.
- Si los indicadores o un mensaje le advierten de que debe sustituir la lámpara (consulte la sección "Solución De Problemas" y "Lámparas Indicadoras"), sustituya la lámpara lo antes posible. Si utiliza la lámpara durante largos periodos de tiempo o una vez transcurrida la fecha de recambio, podría estallar. No utilice lámparas antiguas (usadas), ya que podrían romperse fácilmente.

## **PRECAUCIÓN**

- **Para reducir el riesgo que conllevan los accesorios metálicos afilados o vidrios rotos en el interior del compartimento de la lámpara que, de no evitarse, podría provocar lesiones leves o moderadas:**
  - No introduzca la mano en el interior del compartimento de la lámpara si ésta se ha retirado.
  - Actúe con especial precaución cuando retire los cristales afilados de la lámpara que se ha roto.

---

√ **Nota**

Para prolongar al máximo la vida de la lámpara, no golpee, maneje o raspe el vidrio de la lámpara cuando está caliente. Asimismo, no utilice como lámpara de reemplazo una lámpara vieja o utilizada previamente.

---

1. **Desmonte la compuerta de acceso a la lámpara:** La compuerta de acceso a la lámpara se encuentra en la parte inferior de la máquina. Utilice un destornillador para soltar el tornillo de retención de la cubierta (1), a continuación, deslice la cubierta y retírela. (2)
  2. **Tornillos de retención:** Utilice un destornillador para soltar los tornillos de retención (2) del módulo de la lámpara. (3).
- 

√ **Nota**

Deben soltarse todos los tornillos del módulo. Estos son tornillos cautivos que no pueden retirarse del módulo de la lámpara o compuerta de acceso.

---

3. **Retire el módulo de la lámpara:** Sujete suavemente el módulo de la lámpara por las agarraderas. (4)
  4. **Inserte el módulo de la lámpara:** Inserte cuidadosamente (4) el nuevo módulo de la lámpara. Asegúrese de que esté asentado completamente. Atornille los tornillos de retención (3) del módulo de la lámpara para sujetarlo en su lugar.  
Lámpara opcional: 78-6969-9790-3 (Avisé 3M cliente Service.)  
Inserte las lengüetas de bisagra en el lado derecho de la compuerta de acceso. Después, cierre la compuerta y atornille el tornillo (1) de retención para sujetarla.
- 

√ **Nota**

**Reinicialice el temporizador de horas de operación de la lámpara. Consulte la sección "Restablecer las horas de la lámpara" para obtener detalles.**

---

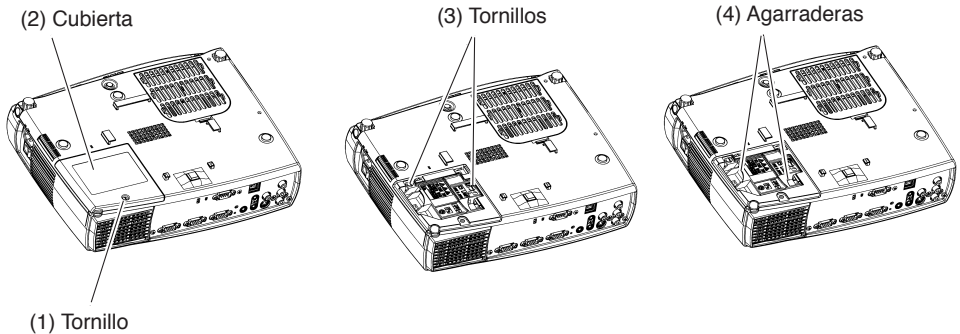

# Garantía

## GARANTÍA LIMITADA

3M garantiza este producto contra cualquier defecto de materiales y de mano de obra, bajo utilización y almacenamiento normales, por un período de tres años a partir de la fecha de compra. Para cualquier reclamación de garantía, se requerirá un comprobante de la fecha de compra. En la eventualidad de que se determine que este producto está defectuoso dentro del período de garantía, la única obligación de 3M y su único remedio será el reemplazo de cualquier pieza defectuosa (mano de obra incluida).

Para obtener servicio bajo garantía, notifique inmediatamente sobre cualquier defecto al distribuidor Mediante el cual adquirió el producto. En los EE.UU., llame al número 1-800-328-1371 para solicitar reparación bajo garantía o servicio.

## LIMITACIÓN DE RESPONSABILIDAD

**LA GARANTÍA ANTERIOR REEMPLAZA TODA OTRA GARANTÍA, EXPLÍCITA O IMPLÍCITA, Y 3M ESPECÍFICAMENTE DESCONOCE CUALQUIER GARANTÍA IMPLÍCITA RELATIVA A COMERCIALIZACIÓN Y ADECUACIÓN. 3M NO SERÁ RESPONSABLE DE NINGÚN DAÑO, DIRECTO, CONSECUENTE O FORTUITO, RESULTANTE DE LA UTILIZACIÓN O DE LA IMPOSIBILIDAD DE UTILIZAR ESTE PRODUCTO.**

**Nota:** La garantía anterior será nula si el cliente no utiliza el producto de acuerdo con las instrucciones por escrito de 3M. Esta garantía le otorga derechos legales específicos y es posible que usted tenga otros derechos que varían de un estado a otro.

**ESTIPULACIÓN EEC:** Esta máquina ha sido sometida a prueba y se ha determinado que satisface los requisitos 89/336/ECC (Comunidad Económica Europea) para EMC (compatibilidad electromagnética).

**Cables de señales de video:** Deben utilizarse cables coaxiales con blindaje doble (cable blindado FCC) y el blindaje exterior debe estar conectado a tierra. Si se utilizan cables coaxiales normales, los cables deben estar contenidos en tubería metálica o en un conducto similar para reducir la radiación de ruido de interferencia.

**Entradas de video:** La amplitud de las señales de entrada no debe exceder el nivel especificado.

## PATENTES, MARCAS COMERCIALES Y DERECHOS DE AUTOR

**IBM** es una marca comercial registrada de **International Business Machines Corporation**. **Apple Macintosh** y **Apple Powerbook** son marcas comerciales registradas de **Apple Computer, Inc.** **Microsoft** y **Windows 95** y **Windows 98** son marcas comerciales registradas, y tanto **Windows** como **Windows for Workgroups** son marcas comerciales de **Microsoft Corporation**. **Toshiba** es una marca comercial registrada de **Toshiba Corporation**. **Kensington** es una marca comercial de **Kensington Corporation**. Todos los demás productos son marcas comerciales o marcas comerciales registradas de sus compañías respectivas.



# Informazioni sulla sicurezza

Prima di utilizzare il proiettore multimediale S55/X45/X55, leggere, comprendere e seguire tutte le informazioni sulla sicurezza contenute nella “Guida di Sicurezza del Prodotto” e nella “Guida dell’operatore”. Il personale dell’assistenza deve anche leggere e comprendere le informazioni sulla sicurezza contenute nel “Manuale di assistenza”. Conservare queste istruzioni per riferimento futuro.

## USO PREVISTO

Il proiettore multimediale S55/X45/X55 della 3M™ è stato progettato, costruito e collaudato per l'uso interno, usando lampade di marca 3M™ e tensioni locali nominali. Questo proiettore non è inteso per l'uso in ambienti residenziali. Non sono stati collaudati l'uso di altre lampade di sostituzione, di tensioni differenti ed il funzionamento esterno che potrebbero danneggiare il proiettore o i dispositivi periferici e/o creare una condizione di funzionamento potenzialmente pericolosa.

### Spiegazione dei Termini Segnaletici e dei Simboli nelle Etichette di Sicurezza e nelle Istruzioni

**AVVERTENZA:** Indica una situazione potenzialmente pericolosa la quale, se non evitata, potrebbe provocare la morte o ferite gravi.

**CAUTELA:** Indica una situazione potenzialmente pericolosa la quale, se non evitata, potrebbe provocare ferite lievi o di moderata entità.



**Avvertenza:** Rischio di folgorazione



**Avvertenza:** Rischio di superficie scottante



**Avvertenza:** Rischio d’Esplosione



**Attenzione:** Vedere le istruzioni sulla sicurezza contenute nelle Guide

## **AVVERTENZA**

- **Per ridurre i vari rischi derivanti da questo prodotto i quali, se non evitati, possono provocare la morte o ferite gravi e/o danni alle proprietà:**
  - Leggere e comprendere tutte le istruzioni sulla sicurezza riportate in questa "Guida di Sicurezza del Prodotto", nella "Guida dell'operatore" e nel "Manuale di assistenza".
  - Quando il proiettore viene utilizzato da o accanto a bambini È necessaria un'attenta supervisione. Non lasciare mai il proiettore incustodito mentre È in uso.
  - Posizionare il cavo di alimentazione del proiettore e il cavo dei dati in modo che non sia possibile calpestarli, tirarli e in modo che non entrino in contatto con superfici scottanti.
- **Per ridurre i rischi derivanti da tensioni e/o incendi pericolosi i quali, se non evitati, possono provocare la morte o ferite gravi:**
  - L'assistenza/la riparazione o la manutenzione, tranne nei casi illustrati in questa "Guida di Sicurezza del Prodotto" o nella "Guida dell'operatore", devono essere eseguite solo da personale di assistenza qualificato. Non tentare di smontare da soli l'unità.
  - Prima di eseguire la pulizia, la sostituzione della lampada o qualsiasi altra forma di manutenzione di questa unità, spegnere ("SPENTO") l'alimentazione e scollegare la spina dalla presa della rete elettrica. Per eseguire lo scollegamento, afferrare la spina e tirarla.
  - Quando l'unità non È in uso, spegnere l'alimentazione ("SPENTO") e scollegare la spina dalla presa della rete elettrica.
  - Non usare il proiettore con un cavo di alimentazione danneggiato o se il proiettore stesso È caduto per terra o si È danneggiato - fino a quando non sia stato esaminato da un tecnico di assistenza qualificato.
  - Collegare sempre questo proiettore a una presa di rete con messa a terra.
  - Se È necessario usare una prolunga, si deve utilizzare un cavo con una potenza nominale almeno uguale a quella del proiettore. I cavi con un amperaggio nominale inferiore a quello del proiettore possono surriscaldarsi.
  - Non immergere il proiettore in acqua o in altri liquidi.
- **Per ridurre i rischi di incendi e/o di esplosioni i quali, se non evitati, possono provocare la morte o ferite gravi e/o danni alle proprietà:**
  - Tranne nei casi illustrati in questa "Guida di Sicurezza del Prodotto" o nella "Guida dell'operatore", bisogna consentire di eseguire assistenza/riparazioni o manutenzione solo a personale qualificato.
- **Per ridurre i rischi derivanti dall'impatto causato dalla caduta del proiettore i quali, se non evitati, possono provocare la morte o ferite gravi:**
  - Se si desidera eseguire il montaggio a muro o al soffitto, utilizzare solo il kit con materiali di montaggio a muro/al soffitto di marca 3M™.
  - L'installazione del kit di montaggio a muro/al soffitto 3M™ deve essere eseguita solo da personale qualificato.
  - Nell'installazione del kit di montaggio a muro/al soffitto 3M™ seguire rigorosamente la procedura di installazione corretta, indicata nelle istruzioni di installazione.

## **AVVERTENZA (Continua)**

- **Per ridurre i rischi derivanti dall'alta temperatura di superficie prodotta dalla lampada di proiezione i quali, se non evitati, possono provocare la morte o ferite gravi:**
  - Non toccare mai la lampada di proiezione o le superfici attigue mentre la lampada È ancora calda.
  - Spegnere il proiettore ("SPENTO"), rimuovere il cavo di alimentazione dalla presa della rete elettrica e, prima di sostituire la lampada, lasciare raffreddare l'unità per almeno 45 minuti.
- **Per ridurre i rischi derivanti dalla contaminazione dell'aria o dell'acqua corrente i quali, se non evitati, possono provocare la morte o ferite gravi:**
  - Smaltire la lampada di proiezione in un modo conforme alle normative locali sui rifiuti pericolosi al mercurio.

## **CAUTELA**

- **Per ridurre i rischi derivanti da incendi, esplosioni, perdite o avvelenamenti di natura chimica i quali, se non evitati, possono provocare ferite lievi o di moderata entità e/o danni alle proprietà:**
  - Per questo trasmettitore del telecomando utilizzare solo le batterie specificate.
  - Non usare mai insieme batterie vecchie e nuove.
  - Fare attenzione a orientare i terminali più (+) e meno (-) delle batterie in base alle indicazioni riportate sul telecomando.
  - Utilizzare e maneggiare le batterie in modo da evitare di danneggiarle.
  - Tenere le batterie lontano dalla portata dei bambini e degli animali domestici.
  - Quando non si usa l'apparecchio per un lungo periodo, rimuovere le batterie dal telecomando.
- **Per ridurre i rischi derivanti dalla contaminazione dell'aria o dell'acqua corrente i quali, se non evitati, possono provocare ferite lievi o di moderata entità:**
  - Smaltire le batterie in un modo conforme alle normative locali sui rifiuti pericolosi.
- **Per ridurre i vari rischi derivanti da questo prodotto i quali, se non evitati, possono provocare ferite lievi o di moderata entità e/o danni alle proprietà:**
  - Non esporre il proiettore alla luce solare diretta e non utilizzarlo all'aperto.
  - Usare sempre il proiettore su una superficie piana, solida e orizzontale.
  - Non usare mai l'unità con orientamento verticale, in modo tale che l'obiettivo punti verso l'alto o verso il basso.
  - Non inserire liquidi o corpi esterni. Per evitare la penetrazione di corpi esterni, non inserire il proiettore in contenitori o borse contenenti altri oggetti eccetto gli accessori del proiettore, i cavi segnaletici e le spine.

## CAUTELA (continua)







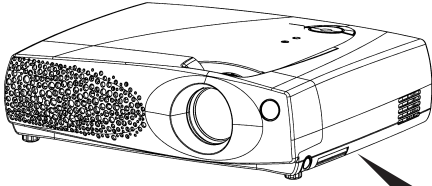

- **Per ridurre i rischi derivanti dai bordi aguzzi o da vetri rotti all'interno del vano della lampada i quali, se non evitati, possono provocare ferite lievi o di moderata entità:**
  - Nel sostituire la lampada, fare attenzione quando si inseriscono le mani nel vano della lampada.
  - Fare attenzione quando si rimuove il vetro della lampada rotto e spezzettato in pezzetti aguzzi.
- **Per ridurre i rischi derivanti dalla forte luce prodotta dalla lampada di proiezione ad alta intensità i quali, se non evitati, possono provocare ferite lievi o di moderata entità:**
  - Mentre la lampada È accesa, evitare di fissare lo sguardo direttamente sull'obiettivo del proiettore.

### NOTE IMPORTANTI

1. Aprire sempre l'otturatore dell'obiettivo o rimuovere il tappo dell'obiettivo quando è accesa la lampada da proiezioni.
2. Per evitare un guasto anticipato della lampada, non cambiare la posizione di montaggio del proiettore (dal montaggio su scrivania a quello al soffitto oppure dal montaggio al soffitto a quello su scrivania) e continuare ad utilizzare sempre la stessa lampada.
3. Per evitare di ridurre la durata della lampada, evitare di toccare la lampada di proiezione con le mani nude.
4. Per evitare la riduzione di qualità delle immagini, non toccare l'obiettivo di proiezione o gli altri componenti ottici interni.
5. Per pulire questa unità, non utilizzare detergenti, prodotti chimici o altri liquidi spray diversi da quelli indicati nella "Guida dell'operatore".
6. Per massimizzare la durata della lampada, non colpire, far cadere, maneggiare in modo non corretto o graffiare il vetro della lampada. Inoltre, non installare una lampada vecchia o comunque usata.
7. Tenere pulito il filtro dell'aria. Consultare le istruzioni per la pulizia contenute nella "Guida dell'operatore".
8. Mantenere tutte le feritoie di ventilazione libere da qualsiasi ostruzione.
9. Alcuni Paesi presentano una tensione di linea INSTABILE. Benché questo proiettore sia stato studiato per un funzionamento affidabile entro un'ampiezza di banda che va da 90 a 132 volt / 198 a 264 volt (50 a 60 Hz)  $\pm 10$  volt, è possibile che possa guastarsi in presenza di picchi o cadute di tensione superiori a  $\pm 10$  volt. In tali situazioni ad alto rischio, è opportuno installare uno stabilizzatore di potenza.

# Etichette di sicurezza del prodotto



							HIGH TEMPERATURE / HAUTE TEMPERATURE / HOCHTEMPERATUR / ALTA TEMPERATURA / ALTA TEMPERATURA	
1	2	3	4	5	6	7		
								
<ul style="list-style-type: none"><li>• When replacing lamp, turn off and unplug unit, wait 45 minutes to let lamp cool. High-pressure lamp when hot, may explode if improperly handled.</li><li>• Pour changer la lampe, éteindre et débrancher la machine. Attendre 45 minutes de manière à laisser refroidir la lampe. La lampe haute pression risque d'exploser si elle est manipulée sans précaution lorsqu'elle est encore chaude.</li><li>• Vor Austausch der Lampe, das Gerät abschalten und den Stecker herausziehen; 45 Minuten warten, um die Lampe abkühlen zu lassen. Falls die heiÙe Hochdrucklampe falsch gehandhabt wird, kann sie explodieren.</li><li>• Prima di sostituire la lampadina, spegnere il proiettore, scollegare la presa di alimentazione ed attendere 45 minuti circa che la lampadina si raffreddi. Se calda, essa è sottoposta ad alta pressione interna e può esplodere.</li><li>• Cuando tenga que reemplazar la lámpara, desconecte la alimentación y desenchufe la unidad, y espere 45 minutos para dejar que se enfríe la lámpara. La lámpara, que está a alta presión cuando está caliente, puede explotar si se manipula indebidamente.</li></ul>								

# Lampada

## Funzionamento della lampada:

I seguenti sintomi possono indicare la necessità di sostituire la lampada:

- la spia LAMPADA si illumina di rosso.
- compare sullo schermo il messaggio "CAMBIARE LA LAMPADA".

### **AVVERTENZA**

- **Per ridurre i rischi derivanti dalla contaminazione dell'aria o dell'acqua corrente i quali, se non evitati, possono provocare la morte o ferite gravi:**
  - Smaltire la lampada di proiezione in un modo conforme alle normative locali sui rifiuti pericolosi al mercurio.

## Visualizzazione delle ore di funzionamento della lampada





Per determinare le ore di funzionamento della lampada, eseguire i passi seguenti:

1. Quando il proiettore è in funzione, premere il pulsante MENU sul telecomando. Scegliere "OPZ." con il tasto .
2. Viene visualizzato il tempo di funzionamento della lampada. Se è stata raggiunta la fine della durata di funzionamento, compare il messaggio "CAMBIARE LA LAMPADA. SOSTITUITA LA LAMPADA, AZZERARE IL TEMPORIZZATORE DELLA LAMPADA". Se restano 20 ore o meno, compare il messaggio seguente: "L'ALIMENTAZIONE VERRÀ INTERROTTA DOPO **20** ORE". Il numero di ore rimaste fino allo spegnimento automatico del proiettore diminuisce finché non si raggiungono le **0** ore.

### **Nota**

Se la durata normale di funzionamento è scaduta, a ciascun riavvio, il proiettore è in funzione solo per intervalli di 10 minuti, finché non viene sostituita la lampada e impostato di nuovo il temporizzatore e della lampada. Ad ogni avvio del proiettore, compare il messaggio lampeggiante "CAMBIARE LA LAMPADA" per ricordare all'utente di sostituirla e la lampada.

## Ripristino delle ore della lampada

1. Quando il proiettore è in funzione, premere il pulsante MENU sul telecomando. Scegliere "OPZ." con il tasto , e premere il tasto  o il tasto ENTER.
2. Scegliere "TEMPO LAMPAD" con il tasto , e premere e mantenere premuto il tasto RESET sul telecomando per 3 secondi.
3. Compare il menu di reset. Dopo avere sostituito la lampada con una nuova, selezionare "RESET" sul menu con il tasto .

## Sostituzione della lampada



### AVVERTENZA



ALTA TENSIONE



ALTA TEMPERATURA



ALTA PRESSIONE

Il proiettore è dotato di una lampada di vetro con mercurio ad alta pressione. Se sbalottata, graffiata, maneggiata a caldo o usurata con il tempo, la lampada può rompersi con un forte scoppio oppure può fulminarsi. Ogni lampada ha una durata diversa e alcune lampade potrebbero scoppiare o fulminarsi subito dopo che si è iniziato ad usarle.

Inoltre, quando la lampadina scoppia, è possibile che nel vano della lampada si spandano frammenti di vetro e che dai fori per la ventilazione del proiettore fuoriesca gas contenente mercurio.



Staccare la spina dalla presa di corrente

- Se la lampadina si rompe (in questo caso si ode un forte scoppio), disinserire il cavo di alimentazione dalla presa di rete e richiedere una lampada di ricambio al rivenditore locale. I frammenti di vetro potrebbero danneggiare l'interno del proiettore oppure provocare ferite all'utente durante l'uso, per cui non tentare di pulire il proiettore o di sostituire la lampada personalmente.
- Se la lampadina si rompe (in questo caso si ode un forte scoppio), ventilare bene la stanza e stare attenti a non respirare il gas che fuoriesce dalla feritoie del proiettore e a non permettergli di entrare negli occhi o in bocca.
- Prima di sostituire la lampada spegnere il proiettore e scollegare il cavo di alimentazione, quindi attendere almeno 45 minuti per un sufficiente raffreddamento della lampada. Se si maneggia la lampada quando è ancora calda, si può incorre in ustioni e si può danneggiare la lampada stessa.



- Non svitare mai, eccetto le viti designate (marcate da una freccia).
- Non aprire il coperchio della lampada quando il proiettore è sospeso in alto. Sarebbe pericoloso, poiché se la lampadina della lampada fosse rotta, quando si apre il coperchio i frammenti cadrebbero a terra. Inoltre, lavorare in luoghi alti è pericoloso, per cui anche se la lampadina non è rotta, chiedere sempre al rivenditore di sostituire la lampada.
- Non usare il proiettore senza il coperchio della lampada al suo posto. Nel caso di sostituzione della lampada, verificare che le viti siano avvitate saldamente. Viti allentate possono causare danni o ferite.



- Usare solo la lampada del tipo specificato.
- Se la lampada si guasta subito dopo il primo uso, è possibile che oltre alla lampada stessa esistano anche altri problemi elettrici altrove. Se ciò si verifica, contattare il rivenditore locale o un responsabile dell'assistenza.
- Maneggiare con cura: scosse o graffi possono causare lo scoppio del bulbo della lampada durante l'uso.
- Se gli indicatori o un messaggio specifico richiedono di sostituire la lampada (vedere le sezioni "Messaggi Attinenti" e "Informazioni Sulle Spie Degli Indicatori"), sostituire la lampada prima possibile. L'uso della lampada per un lungo periodo di tempo o successivo alla data stabilita per la sostituzione, può provocarne l'esplosione. Non utilizzare lampade vecchie (usate); ciò può causare danni.

### CAUTELA

- **Per ridurre i rischi derivanti da accessori metallici acuminati o da vetri rotti all'interno del vano della lampada i quali, se non evitati, possono provocare ferite lievi o di moderata entità:**
  - Quando la lampada È stata rimossa, non inserire le mani nel vano relativo.
  - Fare molta attenzione quando si rimuove il vetro della lampada rotto e spezzettato in pezzetti aguzzi.

---

√ **Nota**

Per una massima durata della lampada, non urtare, toccare o graffiare il vetro della lampada quando è caldo. Inoltre, non riusare una lampada vecchia o usata in precedenza.

---

1. **Rimuovere la porta d'accesso della lampada:** la porta d'accesso della lampada si trova sulla parte inferiore del proiettore. Usare un cacciavite per svitare la vite di tenuta (1), quindi far scorrere ed estrarre la porta d'accesso della lampada verso l'alto. (2)
  2. **Viti di tenuta:** usare un cacciavite per svitare le viti di tenuta del modulo della lampada. (3)
- 

√ **Nota**

Allentare tutte le viti di tenuta del modulo. Queste sono viti autonome che non possono essere rimosse dal modulo della lampada o dal porta d'accesso.

---

3. **Rimuovere il modulo della lampada:** Afferrare lentamente il modulo della lampada con le maniglie. (4)
4. **Inserire il modulo della lampada:** inserire con cautela (4) il nuovo modulo della lampada. Accertarsi che sia completamente in posizione. Serrare le viti di tenuta (3) del modulo della lampada per fissare la lampada in posizione.

Lampadina opzionale: 78-6969-9790-3 (Contatti 3M Servizio all'utente.)

Inserire le linguette dei cardini a destra della porta di accesso della lampada, quindi chiudere e serrare le viti di tenuta (1) per fissare la porta.

---

√ **Nota**

**Ripristinare le ore di funzionamento della lampada su zero. Fare riferimento alla sezione "Ripristino delle ore della lampada" per ulteriori dettagli.**

---

(2) Porta d'accesso della lampada

(3) Viti

(4) Maniglie

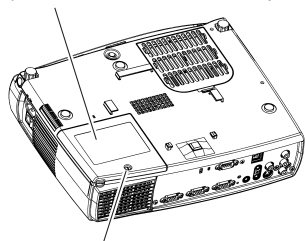

(1) Vite

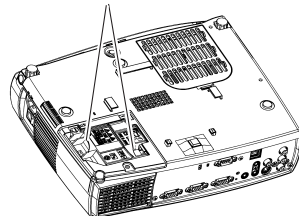
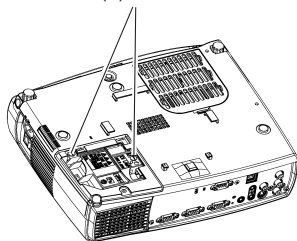



# Garanzia

## GARANZIA

La 3M garantisce che, sotto condizioni d'uso e conservazione normali, questo prodotto è privo di difetti di materiali e lavorazione per un periodo di tre anni dalla data d'acquisto. La data della prova d'acquisto è richiesta per qualsiasi segnalazione di anomalia in garanzia. Nell'eventualità in cui si trovi che il prodotto sia difettoso nel periodo di garanzia, l'unico obbligo della 3M e l'unico rimedio dell'acquirente è limitato alla sostituzione di qualsiasi componente difettoso (inclusa la manod'opera).

Per ottenere il servizio di garanzia, notificare immediatamente il concessionario, dal quale è stato acquistato il prodotto, dei difetti rinvenuti. Negli Stati Uniti, telefonare al numero verde +1-800-328-1371 per ottenere i servizi di garanzia oppure di riparazione.

## LIMITAZIONE DI RESPONSABILITÀ

**LA PRECEDENTE GARANZIA È EFFETTUATA IN LUOGO DI TUTTE LE ALTRE GARANZIE, ESPRESSE O IMPLICITE E LA 3M RINUNCIA SPECIFICAMENTE A QUALSIASI GARANZIA IMPLICITA DI COMMERCIALITÀ E IDONEITÀ. LA 3M NON SARÀ RESPONSABILE PER DANNI DIRETTI, INDIRETTI O INCIDENTALI, DERIVANTI DALL'USO O DALL'INCAPACITÀ DI USARE QUESTO PRODOTTO.**

**Nota:** La suddetta garanzia non sarà valida se il cliente non è in grado di adoperare il prodotto secondo le istruzioni fornite dalla 3M. Tale garanzia offre diritti legali specifici e l'utente potrebbe godere anche di altri diritti che possono variare da uno stato statunitense all'altro.

**DICHIARAZIONE EU:** Questa macchina è stata collaudata e soddisfa i requisiti 89/336/CEE (Comunità Economica Europea) per l'EMC (compatibilità elettromagnetica).

**Cavi del segnale video:** I cavi coassiali a schermo doppio (cavo a schermo FCC) devono essere usati e lo schermo esterno deve essere collegato a terra. Se vengono usati cavi coassiali normali, questi devono essere racchiusi in tubature di metallo oppure in qualcosa di simile per ridurre la radiazione di disturbo dell'interferenza.

**Entrate del video:** L'ampiezza del segnale d'entrata non deve superare il livello specificato.

## INFORMAZIONI SUI MARCHI DEPOSITATI E SUI DIRITTI D'AUTORE

**IBM** è un marchio depositato della **International Business Machines Corporation**. **Apple Macintosh** e **Apple Powerbook** sono marchi depositati della **Apple Computer, Inc.** **Microsoft, Windows 95** e **Windows 98** sono marchi depositati e **Windows e Windows per Workgroups** sono marchi di fabbrica della **Microsoft Corporation**. **Toshiba** è un marchio depositato della **Toshiba Corporation**. **Kensington** è un marchio depositato della **Kensington Corporation**. Tutti gli altri prodotti sono marchi di fabbrica oppure marchi depositati delle rispettive aziende.

# Veiligheidsinformatie

Lees de veiligheidsinformatie in de 'Veiligheidsgids op Product' en de 'Bedieningshandleiding' en zorg dat u deze begrijpt voor u de S55/X45/X55 multimediaprojector gaat gebruiken. Personen die belast zijn met het onderhoud dienen ook de veiligheidsinformatie in de 'Onderhoudshandleiding' aandachtig door te lezen. Bewaar deze instructie zodat u deze in de toekomst zonedig opnieuw kunt naslaan.

## BEDOELD GEBRUIK

De 3M™ Multimedia Projector S55/X45/X55 is ontworpen, gebouwd en getest voor gebruik binnenshuis met 3M™ materiaal voor bevestiging aan het plafond en nominale plaatselijke voltages. Deze projector is niet bestemd voor huishoudelijk gebruik. Het gebruik van andere vervangingslampen, gebruik in de open lucht of met andere voltages is niet getest en kan de projector of hulpapparatuur beschadigen en/of een mogelijk onveilige gebruikssituatie scheppen.

NERLANDS

### Verklaring van Signaal Woorden en Symbolen in Etiketten en Instructies voor de Veiligheid

**WAARSCHUWING:** Waarschuwt voor een potentieel gevaarlijke situatie die de dood of ernstig persoonlijk letsel tot gevolg kan hebben.

**LET OP:** Waarschuwt voor een potentieel gevaarlijke situatie die persoonlijk letsel tot gevolg kan hebben.



**Waarschuwing:** Gevaar voor elektrische schokken



**Waarschuwing:** Gevaar voor heet oppervlak



**Waarschuwing:** Ontploffingsgevaar



**Belangrijk:** Zie de Veiligheidsinstructies in de handleidingen

## WAARSCHUWING

- **Let op de volgende punten om veilig met dit product te werken. Als u deze punten niet in acht neemt kan dat leiden tot de dood of ernstig letsel en/of materiële schade:**
  - Lees alle veiligheidsinstructies in deze 'Veiligheidsgids op Product', de 'Bedieningshandleiding' en de 'onderhoudshandleiding' aandachtig door en zorg dat u deze begrijpt.
  - Zorg voor adequaat toezicht wanneer deze projector wordt gebruikt door of in de buurt van kinderen. Laat de projector tijdens gebruik nooit onbeheerd achter.
  - Leg het netsnoer en de andere kabels van de projector zodanig dat het niet mogelijk is om erover te struikelen, dat ze niet losgetrokken kunnen worden of in contact komen met een heet oppervlak.
- **Let op de volgende punten met betrekking tot gevaarlijke spanningen en/of brand. Als u deze punten niet in acht neemt kan dit leiden tot dodelijke ongevallen of ernstig letsel:**
  - Reparaties of onderhoud, behalve de gevallen die zijn beschreven in deze 'Veiligheidsgids op Product' of de 'Bedieningshandleiding', mogen uitsluitend worden uitgevoerd door daartoe gekwalificeerd personeel. Probeer nooit zelf het apparaat uit elkaar te halen.
  - Schakel de voedingsspanning 'UIT' en haal de stekker uit het stopcontact voordat u het apparaat gaat reinigen, een lamp gaat vervangen of ander onderhoud aan dit apparaat gaat uitvoeren. Trek de stekker nooit aan het snoer uit het stopcontact.
  - Schakel de voedingsspanning 'UIT' en haal de stekker uit het stopcontact wanneer het apparaat niet gebruikt wordt.
  - Gebruik de projector nooit wanneer het netsnoer beschadigd is of als de projector gevallen of of op een andere manier beschadigd is, maar laat het apparaat in dergelijke gevallen eerst nakijken door een daartoe gekwalificeerde onderhoudsmonteur.
  - Sluit de projector altijd aan op een geaard stopcontact.
  - zorg er bij gebruik van een verlengsnoer altijd voor dat deze geschikt is voor een vermogen dat ten minste even groot is als dat van de projector. Als het verlengsnoer niet geschikt is voor het vermogen van de projector, kan het apparaat te heet worden.
  - Dompel deze projector nooit onder in water of andere vloeistoffen.
- **Let op de volgende punten met betrekking tot brand en explosiegevaar. Als u deze punten niet in acht neemt kan dat leiden tot de dood of ernstig letsel en/of materiële schade**
  - Reparaties of onderhoud, behalve de gevallen die zijn beschreven in deze 'Veiligheidsgids op Product' of de 'Bedieningshandleiding', mogen uitsluitend worden uitgevoerd door daartoe gekwalificeerd personeel.
- **Let op de volgende punten met betrekking tot mechanische schokken. Als u deze punten niet in acht neemt kan dat leiden tot de dood of ernstig letsel:**
  - Gebruik uitsluitend de 3M™ wand/plafondbevestiging om het apparaat aan de muur of aan het plafond te bevestigen.
  - Laat het installeren van de 3M™ wand/plafondbevestiging uitvoeren door een daartoe gekwalificeerde monteur.
  - Volg de installatieprocedure voor het installeren van de 3M™ wand/plafondbevestiging nauwgezet op.

## WAARSCHUWING (vervolg)

- **Let op het volgende punt met betrekking tot de projectielamp. Als u dit niet in acht neemt kan dat leiden tot de dood of ernstig letsel:**
  - Raak nooit de projectielamp of de oppervlakken in de buurt daarvan aan als de lamp nog warm is..
  - Schakel de projector 'UIT', haal de stekker uit het stopcontact, en laat het apparaat ten minste 45 minuten afkoelen voordat u de lamp gaat vervangen.
- **Let op het volgende punt met betrekking tot het milieu. Als u dit punt niet in acht neemt kan dat leiden tot de dood of ernstig letsel:**
  - Voer de projectielamp af volgens de lokaal geldende voorschriften voor chemisch afval met betrekking tot kwik.

## LET OP

- **Let op de volgende punten met betrekking tot brand, explosiegevaar, lekkage van chemicaliën en/of vergiftigingsgevaar. Als u deze niet in acht neemt kan dat leiden tot persoonlijk letsel en/of materiële schade:**
  - Gebruik in de afstandsbediening alleen de voorgeschreven batterijen.
  - Gebruik nooit oude en nieuwe batterijen door elkaar.
  - Plaats de plus (+) en minus (-) polen van de batterijen op de manier zoals is weergegeven op de afstandsbediening.
  - Gebruik en behandel batterijen zodanig dat ze niet beschadigd raken.
  - Houd batterijen buiten het bereik van kinderen en huisdieren.
  - Verwijder de batterijen wanneer u de afstandsbediening gedurende een langere periode niet gebruikt.
- **Let op het volgende punt met betrekking tot vervuiling van de lucht of het grondwater. Als u dit punt niet in acht neemt kan dat leiden tot de dood of ernstig letsel:**
  - Voer de batterijen af volgens de lokaal geldende voorschriften voor chemisch afval.
- **Let op de volgende punten om veilig met dit product te werken. Als u deze punten niet in acht neemt kan dat leiden tot persoonlijk letsel en/of materiële schade:**
  - Stel deze projector niet bloot aan direct zonlicht en gebruik deze niet buiten.
  - Plaats het apparaat voor gebruik altijd op een vlakke, stabiele en horizontale ondergrond.
  - Gebruik het apparaat nooit verticaal (zodat de lens omhoog of omlaag gericht is).
  - Zorg dat er geen vloeistoffen of voorwerpen in de projector terechtkomen. Om te voorkomen dat er een voorwerp in de projector terechtkomt, dient u deze alleen met de accessoires van de projector, de signaalkabels en de connectors in een zak of tas te doen.



## LET OP (vervolg)

- **Let op de volgende punten met betrekking tot scherpe punten of gebroken glas in het lampcompartiment. Als u dit punt niet in acht neemt kan dat leiden tot letsel:**
  - Neem de nodige voorzichtigheid in acht wanneer u uw hand voor het vervangen van de lamp in het lampcompartiment steekt.
  - Neem de nodige voorzichtigheid in acht wanneer u een gesprongen lamp en de glasscherven ervan vervangt.
- **Let op het volgende punt met betrekking tot het licht van de projectielamp. Als u dit niet in acht neemt kan dat leiden tot letsel:**
  - Kijk nooit rechtstreeks in de lens van de projector terwijl de lamp ingeschakeld is.

### BELANGRIJKE OPMERKINGEN

1. Open altijd de lenssluiter of verwijder de lensdop wanneer de projectielamp is ingeschakeld.
2. Als u de opstelling van de projector verandert (van tafel naar plafond of van plafond naar tafel), verwissel dan ook de lamp.
3. Raak de projectielamp nooit aan met blote vingers omdat dat de levensduur van de lamp verkort.
4. Raak de lens van de projector en andere optische componenten niet aan, omdat vingertasten de beeldkwaliteit verminderen.
5. Gebruik voor het reinigen van het apparaat geen andere reinigingsmiddelen, chemicaliën of vernevelde vloeistoffen, dan die genoemd zijn in de 'Bedieningshandleiding'.
6. Door schokken, een verkeerde behandeling of krassen in het glas van de lamp neemt de levensduur van de lamp af. Monteer nooit een oude of al gebruikte lamp.
7. Zorg ervoor dat het luchtfilter schoon blijft. Zie de reinigingsinstructie in de 'Bedieningshandleiding'.
8. Zorg ervoor dat alle ventilatieopeningen vrij blijven en niet ergens door afgedekt worden.
9. In sommige landen is het voltage van het lichtnet NIET stabiel. Deze projector werkt veilig binnen een bandbreedte van 90 tot 132 volt / 198 tot 264 volt (50 tot 60 Hz)  $\pm$  10 volt. Als het voltage meer of minder dan 10 volt buiten het bereik valt, kan de projector buiten werking raken. In deze risicogebieden wordt het aanbevolen om een generator te installeren.

# Veiligheidslabels

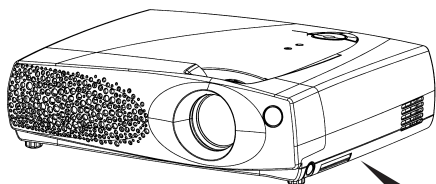

							HIGH TEMPERATURE / HAUTE TEMPERATURE / HOCHTEMPERATUR / ALTA TEMPERATURA / ALTA TEMPERATURA	
1	2	3	4	5	6	7		
<ul style="list-style-type: none"> <li>• When replacing lamp, turn off and unplug unit, wait 45 minutes to let lamp cool. High-pressure lamp when hot, may explode if improperly handled.</li> <li>• Pour changer la lampe, éteindre et débrancher la machine. Attendre 45 minutes de manière à laisser refroidir la lampe. La lampe haute pression risque d'exploser si elle est manipulée sans précaution lorsqu'elle est encore chaude.</li> <li>• Vor Austausch der Lampe, das Gerät abschalten und den Stecker herausziehen; 45 Minuten warten, um die Lampe abkühlen zu lassen. Falls die heiße Hochdrucklampe falsch gehandhabt wird, kann sie explodieren.</li> <li>• Prima di sostituire la lampadina, spegnere il proiettore, scollegare la presa di alimentazione ed attendere 45 minuti circa che la lampadina si raffreddi. Se calda, essa è sottoposta ad alta pressione interna e può esplodere.</li> <li>• Cuando tenga que reemplazar la lámpara, desconecte la alimentación y desenchufe la unidad, y espere 45 minutos para dejar que se enfríe la lámpara. La lámpara, que está a alta presión cuando está caliente, puede explotar si se manipula indebidamente.</li> </ul>								

# Lamp

## Werking van de lamp:

De volgende symptomen kunnen er erop wijzen dat de lamp vervangen dient te worden:

- De LAMP-indicator licht rood op.
- Het bericht "VERVANG LAMP" verschijnt op het scherm.

### **WAARSCHUWING**

- **Let op het volgende punt met betrekking tot het milieu. Als u dit punt niet in acht neemt kan dat leiden tot de dood of ernstig letsel:**
  - Voer de projectielamp af volgens de lokaal geldende voorschriften voor chemisch afval met betrekking tot kwik.

## Weergave werkingsuren van de lamp



Om weer te geven hoe lang de lamp gebruikt is, volgt u deze stappen:

1. Terwijl de projector draait, druk op de MENU-Knop op de afstandsbediening. Selecteer "OPT." door gebruik te maken van de  knop.
2. Er wordt weergegeven hoe lang de lamp in gebruik is geweest. Het bericht: "VERVANG DE LAMP, STEL DE TIMER NA VERVANGING VAN DE LAMP OPNIEUW IN" verschijnt als het aantal uren dat de lamp in gebruik is geweest, gelijk is aan de normale levensduur van de lamp. Het bericht "STROOM WORDT OVER 20 UUR UITGESCHAKELD" verschijnt als het aantal resterende uren gelijk is aan **20** of minder. Het aantal resterende uren vermindert tot **0** uur, waarna de stroom wordt uitgeschakeld.

### √ **Opmerking**

Nadat de normale levensduur van de lamp is verstreken, draait de projector enkel gedurende intervallen van 10 minuten telkens als hij weer wordt opgestart, totdat de lamp vervangen en de lamptimer opnieuw ingesteld wordt. Het bericht "VERWISSEL DE LAMP" flinkt wanneer de projector opstart om u eraan te herinneren de lamp te vervangen.

## De lampuren opnieuw instellen

1. Terwijl de projector draait, druk op de MENU-Knop op de afstandsbediening. Selecteer "OPT." door gebruik te maken van de  knop, en druk op de  knop of de ENTER-knop.
2. Selecteer "LAMPTIJD" door gebruik te maken van de  knop, en druk 3 seconden lang op RESET-knop op de afstandsbediening.
3. Het resetmenu zal vervolgens in beeld verschijnen. Nadat u de lamp vervangen heeft door een nieuwe lamp, drukt u op "RESET" in het menu de  knop.

## De lamp vervangen

### **WAARSCHUWING**



HOOGSPANNING



HOGE TEMPERatuur



HOGE DRUK

De projector maakt gebruik van een kwikhoudende glazen hogedruklamp. De lamp kan springen met een luide knal of doorbranden, indien hij wordt gestoten of bekrast, wordt vastgepakt als hij heet is of over zijn levensduur heen is. Houd er rekening mee dat elke lamp een andere levensduur heeft en sommige kunnen al kort, nadat u ze in gebruik heeft genomen, springen of doorbranden. Wanneer de lamp kapotspringt, is het bovendien mogelijk dat glasscherven in de lampbehuizing terecht komen en dat kwikhoudend gas uit de ventilatieopeningen van de projector uittreedt.



Haal de stekker uit het stopcontact.

- Mocht de lamp kapot springen (u hoort dan een luide knal), haal dan de stekker uit het stopcontact en zorg ervoor dat bij uw plaatselijke dealer een nieuwe lamp wordt besteld. Houd er rekening mee dat stukjes glas het binnenste van de projector kunnen beschadigen of verwondingen kunnen veroorzaken bij het vastpakken ervan. Probeer dus niet de projector te reinigen of de lamp zelf te vervangen.
- Mocht de lamp kapotgaan (u hoort dan een luide knal), ventileer dan grondig de ruimte en zorg ervoor dat u het gas, dat uit de ventilatieopeningen komt, niet inademt of in uw ogen of mond krijgt.
- Zet, voordat u de lamp vervangt, de projector uit en haal het netsnoer uit het stopcontact, wacht vervolgens tenminste 45 minuten opdat de lamp voldoende is afgekoeld. Het vastpakken van een hete lamp kan verbrandingen veroorzaken en de lamp beschadigen.



- Maak nooit los behalve de genoemde (gemarkeerd met een pijl) schroeven.
- Open niet het klepje van de lamp, wanneer de projector is opgehangen aan het plafond. Dat is gevaarlijk. Wanneer de lamp gesprongen is, kunnen er glasscherven omlaag vallen, wanneer de klep wordt geopend. Bovendien is het werken op hoogte gevaarlijk. Vraag dus uw plaatselijke dealer om de lamp te vervangen, zelfs wanneer de lamp niet is gesprongen.
- Gebruik de projector niet, wanneer de afdekklep van de lamp niet geplaatst is. Let er bij het vervangen van de lamp op dat de schroeven stevig ingedraaid zijn. Losse schroeven kunnen leiden tot beschadigingen of persoonlijk letsel.



- Gebruik alleen de lamp van het gespecificeerde type.
- Wanneer de lamp al kort na het eerste gebruik springt, is het mogelijk dat er elektrische problemen zijn, die niet met de lamp zelf te maken hebben. Mocht dit gebeuren, neem dan contact op met uw plaatselijke dealer of servicemedewerker.
- Wees voorzichtig: stoten of krassen zouden kunnen resulteren in het springen van de lamp tijdens gebruik.
- Indien de indicaties of een bericht u vragen de lamp te vervangen (zie paragraaf “gerelateerde berichten” en “Over de indicatielampjes”), vervang dan de lamp zo snel mogelijk. Bij langdurig gebruik van de lamp of gebruik na de vervangingsdatum kan de lamp springen. Gebruik geen oude (gebruikte) lampen; dit kan kapotspringen veroorzaken.

### **LET OP**

- **Let op de volgende punten met betrekking tot scherpe punten of gebroken glas in het lampcompartiment. Als u dit punt niet in acht neemt kan dat leiden tot letsel:**
  - Steek uw hand nooit in het lampcompartiment wanneer de lamp verwijderd is.
  - Neem de nodige voorzichtigheid in acht wanneer u een gesprongen lamp en de glasscherven ervan vervangt.



---

### √ **Opmerking**

Om de maximale levensduur van de lamp te behouden, moet u het lampglas niet hanteren en of krassen of schokken doen ondergaan als het heet is. Gebruik ook geen oude, eerder gebruikte lamp als reservelamp.

---

1. **Verwijder de deur die toegang geeft tot de lamp:** De deur die toegang geeft tot de lamp, bevindt zich aan de onderkant van de machine. Gebruik een schroevendraaier om de borgschroef van het deksel los te schroeven (1), schuif het open en verwijder het deksel. (2)
  2. **Borgschroeven:** Gebruik een schroevendraaier om de borgschroeven van de lampmodule los te schroeven. (3)
- 

### √ **Opmerking**

Alle schroeven van de lampmodule moeten worden losgeschroefd. Dit zijn onafhankelijke schroeven die niet van de lampmodule of het toegangsdeurtje kunnen worden verwijderd.

---

3. **Verwijder de lampmodule:** Haal de lampmodule er via de klemmen voorzichtig uit. (4)
  4. **De lampmodule inbrengen:** De nieuwe lampmodule voorzichtig inbrengen (4). Let er op dat hij volledig in zijn plaats zit. Draai met de borgschroeven (3) de lampmodule stevig vast.  
Optionele lamp: 78-6969-9790-3 (Contact opnemen met de klantenservice van 3M.)  
Breng de scharnierlipjes aan langs de rechterkant van de toegangsdeur, sluit de deur en draai de borgschroef (1) van de deur stevig vast.
- 

### √ **Opmerking**

**De werkuren van de lamp opnieuw instellen. Zie Sectie “De lampuren opnieuw instellen” voor details**

---

(2) Deksel

(3) Schroeven

(4) Klemmen

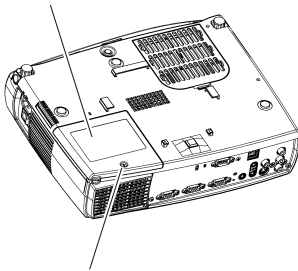

(1) Schroef

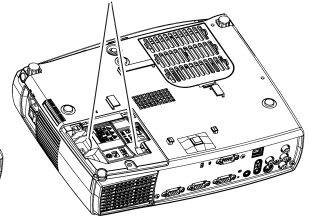
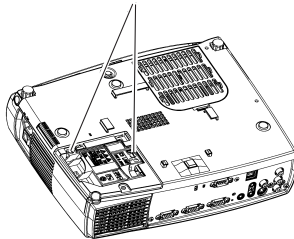

# Garantie

## **BEPERKTE GARANTIE**

3M garandeert dat dit product geen gebreken vertoont in materiaal en fabricage bij normaal gebruik en bewaring voor een periode van drie jaar na de datum van aankoop. Een bewijs voor de datum van aankoop is vereist voor iedere garantieclaim. Als tijdens de garantieperiode blijkt dat dit product gebreken vertoont, is de enige verplichting van 3M, en uw enige remedie, dat alle defecte onderdelen vervangen zullen worden (arbeidsloon daarbij inbegrepen).

Om service volgens de garantie te verkrijgen, moet u onmiddellijk de dealer bij wie u dit product heeft gekocht op de hoogte stellen van ieder defect. Bel in de Verenigde Staten het nummer 1-800-328-1371 voor garantieservice of reparaties.

## **BEPERKING VAN AANSPRAKELIJKHEID**

**DE BOVENSTAANDE GARANTIE WORDT GEGEVEN IN PLAATS VAN ALLE ANDERE EXPLICIETE OF IMPLICIETE GARANTIES EN 3M VERWERPT IN HET BIJZONDER ALLE IMPLICIETE GARANTIES VAN VERKOOPBAARHEID EN GESCHIKTHEID. 3M IS NIET AANSPRAKELIJK VOOR ENIGE SCHADE, DIRECT, VOLGEND OF BIJKOMEND, DIE ONTSTAAT DOOR HET GEBRUIK VAN DIT PRODUCT OF HET NIET IN STAAT ZIJN OM DIT PRODUCT TE GEBRUIKEN.**

**Opmerking:** De bovenstaande garantie vervalt als de klant het product niet gebruikt overeenkomstig de schriftelijke instructies van 3M. Deze garantie geeft u specifieke wettelijke rechten en u kunt ook nog andere rechten hebben die in iedere staat anders zijn.

**EU-VERKLARING:** Deze apparatuur is getest volgens voorschrift 89/336/EEG (Europese Unie) op EMC (Elektromagnetische compatibiliteit) en voldoet aan deze eisen.

**Videosignaalkabels:** Dubbele coaxiaalkabels met afscherming (FCC-afschermkabels) moeten worden gebruikt en de buitenafscherming moet met de aarde verbonden zijn. Als normale coaxiaalkabels worden gebruikt, moet de kabel in een metalen pijp worden gesloten of op een gelijkwaardige manier worden beschermd om de storende geluidsuitstraling te verminderen.

**Video-invoeraansluitingen:** De amplitude van het invoersignaal mag het opgegeven niveau niet overschrijden.

## **HANDELSMERKEN EN COPYRIGHT**

**IBM** is een gedeponeerd handelsmerk van **International Business Machines Corporation**. **Apple Macintosh** en **Apple Powerbook** zijn gedeponeerde handelsmerken van **Apple Computer, Inc.** **Microsoft, Windows 95** en **Windows 98** zijn gedeponeerde handelsmerken, en **Windows** en **Windows for Workgroups** zijn handelsmerken van **Microsoft Corporation**. **Toshiba** is een gedeponeerd handelsmerk van **Toshiba Corporation**. **Kensington** is een handelsmerk van **Kensington Corporation**. Alle andere producten zijn handelsmerken of gedeponeerde handelsmerken van hun respectieve bedrijven.

# Informações sobre Segurança

Antes de utilizar o Projector Multimédia S55/X45/X55, leia, compreenda e siga todas as informações sobre segurança constantes no “Guia da Segurança de Produto” e no “Guia do Operador”. O pessoal de assistência deve igualmente ler e compreender as informações sobre segurança contidas no “Manual de Assistência”. Guarde as presentes instruções para consulta futura.

## FINALIDADE DE USO

O Projector Multimédia 3M™ S55/X45/X55 foi projetado, construído e testado para uso em recintos fechados, utilizando lâmpadas da marca 3M™, componentes de suporte de teto da marca 3M™ e voltagens nominais do local. O projetor não tem como finalidade o uso doméstico. O emprego de outras lâmpadas na hora da troca, a operação ao ar livre ou voltagens diferentes não foram testados e podem danificar o projetor e o equipamento periférico, além de criar condições de operação potencialmente perigosas.

## Explicação de Avisos e Símbolos em Etiquetas ou Instruções de Segurança

**ADVERTÊNCIA:** Indica uma situação potencialmente perigosa que, caso não seja evitada, pode provocar a morte ou ferimentos graves.

**PRECAUÇÃO:** Indica uma situação potencialmente perigosa que, caso não seja evitada, pode provocar ferimentos menores ou moderados.



**Advertência:** Risco de Choque Eléctrico



**Advertência:** Risco devido a Superfície Quente



**Advertência:** Risco de explosão



**Atenção:** Consulte as Instruções de Segurança nos Guias

## ADVERTÊNCIA

- **Com vista a reduzir os riscos relacionados com este produto que, caso não sejam evitados, podem provocar a morte ou ferimentos graves e/ou danos materiais:**
  - Leia e compreenda todas as instruções de segurança constantes deste “Guia da Segurança de Produto”, assim como as que se encontram no “Guia do Operador” e “Manual de Assistência”.
  - Se o projector for utilizado por crianças ou perto delas, torna-se necessário um controlo apertado. Não deixe o projector abandonado durante o seu funcionamento.
  - Coloque o cabo eléctrico e o cabo de dados do projector de modo a que não sejam calcados, puxados ou não toquem em superfícies quentes.
- **Com vista a reduzir o risco relacionado com tensão perigosa e/ou incêndio que, caso não seja evitado, podem provocar a morte ou ferimentos graves:**
  - Assistência/reparações ou manutenção, salvo quando o contrário for especificado no “Guia da Segurança de Produto” ou “Guia do Operador”, devem ser realizadas exclusivamente por pessoal de assistência qualificado. Não tente desmontar a unidade sem assistência.
  - “DESLIGUE” e retire a ficha da tomada eléctrica antes de tentar limpar, substituir a lâmpada ou realizar outro trabalho de manutenção desta unidade. Peque na ficha e puxe para desligar.
  - “DESLIGUE” e retire a ficha da tomada eléctrica sempre que a unidade não está a ser utilizada.
  - Não utilize o projector se o cabo estiver danificado ou se o projector tiver caído ou estiver danificado, sem antes ter sido examinado por um técnico de assistência qualificado..
  - Ligue sempre este projector a uma tomada com ligação à terra.
  - For necessário instalar uma extensão, deve utilizar um cabo com a mesma capacidade do cabo do projector, ou superior. Os cabos com capacidade para uma amperagem inferior à do projector podem aquecer excessivamente.
  - Não mergulhe este projector em água ou outros líquidos.
- **Com vista a reduzir o risco relacionado com incêndios e/ou explosões que, caso não sejam evitados, pode provocar a morte ou ferimentos graves e/ou danos materiais:**
  - A assistência/reparações ou manutenção, salvo quando o contrário for especificado no “Guia da Segurança de Produto” ou “Guia do Operador”, devem ser realizadas exclusivamente por pessoal de assistência qualificado.
- **Com vista a reduzir o risco relacionado com o impacto da queda do projector que, caso não seja evitado, pode provocar a morte ou ferimentos graves:**
  - Se pretender uma montagem na parede ou tecto, utilize exclusivamente o kit de ferragem de montagem na parede/tecto da marca 3M™.
  - A instalação do kit de ferragem de montagem na parede/tecto da marca 3M™ de ser realizada em exclusivo por pessoal habilitado.
  - Cumpra rigidamente o procedimento de instalação correcto descrito nas instruções de instalação ao instalar o kit de parede/tecto 3M™.

## **ADVERTÊNCIA (Continuação)**

- **Com vista a reduzir o risco relacionado com as temperaturas das superfícies quentes provocadas pela lâmpada de projecção que, caso não seja evitado, pode provocar a morte ou ferimentos graves:**
  - Nunca toque na lâmpada de projecção ou superfícies vizinhas se a lâmpada ainda estiver quente.
  - “DESLIGUE” o projector, retire a ficha da tomada eléctrica e deixe que a unidade arrefeça durante, no mínimo, 45 minutos, antes de substituir a lâmpada.
- **Com vista a reduzir o risco relacionado com a contaminação do ar ou água freática que, caso não seja evitado, pode provocar a morte ou ferimentos graves:**
  - Descarte a lâmpada de projecção de modo que cumpra os regulamentos locais relativos a resíduos perigosos, como o mercúrio.

## **PRECAUÇÃO**

- **Com vista a reduzir os riscos relacionados com incêndios, explosões, derrames de produtos químicos e/ou envenenamento que, caso não sejam evitados, podem provocar ferimentos menores ou moderados e/ou danos materiais:**
  - Use exclusivamente as pilhas especificadas com este transmissor de controlo remoto.
  - Nunca misture pilhas gastas com pilhas novas.
  - Tenha atenção para orientar os terminais positivo (+) e negativo (-) das pilhas segundo as marcações existentes no controlo remoto.
  - Utilize e manuseie as pilhas de forma a evitar a sua danificação.
  - Mantenha as pilhas afastadas das crianças e animais domésticos.
  - Retire as pilhas do controlo remoto se não for utilizado durante um período prolongado de tempo.
- **Com vista a reduzir o risco relacionado com a contaminação do ar ou água freática que, caso não seja evitado, pode provocar ferimentos menores ou moderados:**
  - Descarte as pilhas de modo que cumpra os regulamentos locais relativos a resíduos perigosos, como o mercúrio.
- **Com vista a reduzir os riscos relacionados com este produto que, caso não sejam evitados, podem provocar ferimentos menores ou moderados e/ou danos materiais:**
  - Não exponha este projector à luz solar directa nem o utilize ao ar livre.
  - Utilize sempre a unidade numa superfície plana, sólida e horizontal.
  - Nunca utilize a unidade numa orientação vertical, como é o caso quando a lâmpada aponta para cima ou para baixo.
  - Não deixar que líquidos ou objetos estranhos penetrem na unidade. Para evitar a penetração de objetos estranhos, nunca coloque o projector em estojos ou bolsas que contenha qualquer outra coisa além dos acessórios da unidade, dos cabos de sinais e dos conectores.

## PRECAUÇÃO (Continuação)

- **Com vista a reduzir o risco relacionado com arestas aguçadas ou vidros partidos no interior do compartimento da lâmpada que, caso não seja evitado, pode provocar ferimentos menores ou moderados:**
  - Ao substituir a lâmpada, tenha cuidado ao introduzir a mão no interior do compartimento respectivo.
  - Tenha cuidado ao retirar o vidro da lâmpada partida ou que se tenha espalhado em pedaços aguçados.
- **Com vista a reduzir o risco relacionado com luz forte provocada pela lâmpada de projecção de alta densidade que, caso não seja evitado, pode provocar ferimentos menores ou moderados:**
  - Se a lâmpada estiver acesa, evite olhar directamente para a lente do projector.

### NOTAS IMPORTANTES

1. Quando a lâmpada do projetor estiver acesa, abra sempre a lente do obturador ou retire a tampa da lente.
2. Para evitar falhas prematuras na lâmpada, não modifique a posição do suporte do projetor (na mesa suporte no teto, ou no teto suporte na mesa) e continue a usar a mesma lâmpada.
3. Para evitar reduzir a vida útil da lâmpada, não toque na lâmpada de projecção com os dedos descobertos.
4. Para evitar reduzir a qualidade da imagem, não toque na lente de projecção ou noutros componentes ópticos internos.
5. Não utilize detergentes, produtos químicos ou quaisquer líquidos pulverizadores para limpar esta unidade, salvo os referidos no “Guia do Operador”.
6. Para obter o máximo da vida útil da lâmpada, não bata nem deixe cair, manuseie incorrectamente ou risque o vidro da lâmpada. Além disso, não instale uma lâmpada velha ou usada.
7. Mantenha o filtro de ar limpo. Consulte as instruções de limpeza contidas no “Guia do Operador”.
8. Mantenha todas as aberturas de ventilação sem obstruções.
9. Em alguns países, a voltagem da corrente elétrica NÃO é estável. Este projetor foi planejado para operar com segurança numa largura de faixa entre 90 e 132 volts/ 198 e 264 volts (50 a 60 Hz)  $\pm 10$  volts, mas pode falhar se ocorrer uma queda ou um surto de tensão de  $\pm 10$  volts. Nestas áreas de alto risco, recomenda-se instalar um estabilizador de corrente.

# Etiquetas de Segurança do Produto

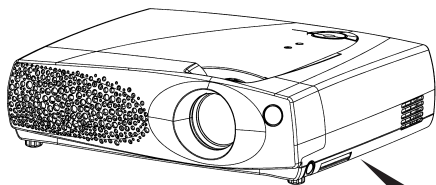

					HIGH TEMPERATURE / HAUTE TEMPERATURE / HOOGTEMPERATUR / ALTA TEMPERATURA / ALTA TEMPERATURA		
1	2	3	4	5	6	7	
<ul style="list-style-type: none"><li>• When replacing lamp, turn off and unplug unit, wait 45 minutes to let lamp cool.</li><li>• High-pressure lamp when hot, may explode if improperly handled.</li><li>• Pour changer la lampe, éteindre et débrancher la machine. Attendre 45 minutes de manière à laisser refroidir la lampe. La lampe haute pression risque d'exploser si elle est manipulée sans précaution lorsqu'elle est encore chaude.</li><li>• Vor Austausch der Lampe, das Gerät abschalten und den Stecker herausziehen; 45 Minuten warten, um die Lampe abkühlen zu lassen. Falls die heiße Hochdrucklampe falsch gehandhabt wird, kann sie explodieren.</li><li>• Prima di sostituire la lampadina, spegnere il proiettore, scollegare la presa di alimentazione ed attendere 45 minuti circa che la lampadina si raffreddi. Se calda, essa è sottoposta ad alta pressione interna e può esplodere.</li><li>• Cuando tenga que reemplazar la lámpara, desconecte la alimentación y desenchufe la unidad, y espere 45 minutos para dejar que se enfríe la lámpara. La lámpara, que está a alta presión cuando está caliente, puede explotar si se manipula indebidamente.</li></ul>							

# Lâmpada

## Funcionamento da Lâmpada:

Os seguintes sintomas podem indicar que uma lâmpada precisa ser substituída:

- O indicador LAMP acende em vermelho.
- Aparece na tela a mensagem "TROCAR A LAMPADA".

### **ADVERTÊNCIA**

- **Com vista a reduzir o risco relacionado com a contaminação do ar ou água freática que, caso não seja evitado, pode provocar a morte ou ferimentos graves:**
  - Descarte a lâmpada de projecção de modo que cumpra os regulamentos locais relativos a resíduos de mercúrio perigosos.

## Exibição do tempo de operação da lâmpada





Para determinar o tempo de operação da lâmpada, siga estes passos:

1. Enquanto o projector estiver funcionando, pressione o botão MENU do controle remoto. Escolha "OPÇÃO" utilizando o botão .
2. O tempo de operação da lâmpada vai ser mostrado. Aparece a mensagem "CHANGE THE LAMP, AFTER REPLACING LAMP RESET THE LAMP TIMER" ("Troque a lâmpada, depois de substituir a lâmpada reinicialize o temporizador da lâmpada") depois que o tempo de operação da lâmpada tiver chegado ao fim. Aparece a mensagem "POWER WILL TURN OFF AFTER 20 HOURS" ("A energia vai ser desligada depois de 20 horas") quando restarem **20** ou menos horas de uso da lâmpada. O número de horas restantes até que ela se apague vai decrescer até chegar a **0** hora, quando a energia será desligada.

### **Nota**

Depois que o tempo normal de operação da lâmpada tiver expirado, o projetor vai funcionar apenas por intervalos de 10 minutos quando religado até que a lâmpada seja substituída e o temporizador da lâmpada, reinicializado. A mensagem "CHANGE THE LAMP" ("Troque a lâmpada") vai piscar ao ligar o projeto como lembrete de que se deve trocar a lâmpada.

## Reinicialização do tempo de vida da lâmpada

1. Enquanto o projector estiver funcionando, pressione o botão MENU do controle remoto. Escolha "OPÇÃO" utilizando o botão , e prima o botão  ou botão ENTER.
2. Escolha "TEMPO LÂMP." utilizando o botão , e pressione e mantenha pressionado por 3 segundos o botão RESET do controle remoto.
3. O menu reajuste vai aparecer. Depois de substituir a lâmpada por uma lâmpada nova, seleccione "REPUR" no menu com o botão .



## Substituição da Lâmpada

### **ADVERTÊNCIA**



O projector usa uma lâmpada de mercúrio de alta pressão feita em vidro. Se a lâmpada for agitada ou arranhada, tocada enquanto estiver quente ou ficar gasta pelo uso, poderá partir com um grande estrondo ou rebarbear. Tenha em atenção que cada lâmpada tem a sua própria duração, pelo que pode haver aquelas que se partem ou fundem pouco tempo depois de começar a usá-las. Além disso, sempre que as lâmpadas se partem, é provável que pedaços de vidro se projectem para o respectivo invólucro e haja fugas de gás com conteúdo de mercúrio através dos orifícios de ventilação do projector.



Desligue a ficha da tomada da rede

- Se a lâmpada se partir (produz um grande estrondo se isso acontecer), retire o cabo eléctrico da respectiva tomada e encomende uma lâmpada nova ao representante local. Tenha em atenção que os pedaços de vidro podem danificar os componentes internos do interior ou provocar ferimentos durante o manuseamento, por isso, não tente limpar o projector nem substituir a lâmpada sem auxílio.
- Se a lâmpada se partir (produz um grande estrondo se isso acontecer), areje bem o compartimento e não respire o gás que sai das ventilações do projector, nem o deixe atingir os olhos ou boca.
- Antes de substituir a lâmpada, desligue o projector e retire o cabo de alimentação da tomada, então aguarde pelo menos 45 minutos para que a lâmpada arrefeça suficientemente. Se mexer na lâmpada a alta temperatura pode provocar queimaduras, assim como danificar a lâmpada.



- Nunca desaparafuse, excepto os parafusos indicados (marcados por setas).
- Não abra a cobertura da lâmpada enquanto não substituir a lâmpada partida. Se o fizer corre perigos porque, caso a lâmpada esteja partida, os pedaços serão espalhados quando a cobertura é aberta. Além disso, o trabalho em locais elevados é perigoso, por isso, solicite a substituição da lâmpada ao representante local mesmo que esta não esteja partida.
- Não utilize o projector com a cobertura da lâmpada retirada. Na substituição da lâmpada, certifique-se de que os parafusos são apertados com firmeza. Os parafusos soltos podem provocar danos ou ferimentos.



- Utilize somente a lâmpada do tipo especificado.
- Se a lâmpada se partir pouco tempo depois da sua utilização inicial, a causa pode residir em problemas eléctricos noutros locais que não a lâmpada. Se isso acontecer, contacte o representante local ou representante da assistência.
- Manuseie com cuidado: Sacudir ou riscar pode causar explosão da lâmpada durante a utilização.
- Se os indicadores ou uma mensagem solicitarem a substituição da lâmpada (consulte a secção “Mensagens Pertinentes” e “Sobre as Lâmpadas Indicadoras”), substitua a lâmpada logo que possível. A utilização da lâmpada por períodos prolongados de tempo ou depois da data da sua substituição poderá provocar o seu rebarbear. Não use lâmpadas velhas (usadas) pois isso provoca problemas.

### **PRECAUÇÃO**

- **Com vista a reduzir o risco relacionado com peças de metal aguçadas ou vidros partidos no interior do compartimento da lâmpada que, caso não seja evitado, pode provocar ferimentos menores ou moderados:**
  - Depois de retirar a lâmpada, não introduza a mão no interior do compartimento respectivo.
  - Tenha extremo cuidado ao retirar o vidro da lâmpada partida ou que se tenha espalhado em pedaços aguçados.

---

√ **Nota**

Para maximizar a vida útil da lâmpada, não segure o vidro da lâmpada, ou deixe que se choque ou se arranhe quando estiver quente. Além disso, não utilize lâmpadas velhas ou já usadas.

---

1. **Retire a porta de acesso da lâmpada:** A porta de acesso da lâmpada está localizada na parte inferior do aparelho. Use uma chave de fenda para desaparafusar a tampa do parafuso de retenção (1), depois, deslize e levante a porta de acesso da lâmpada. (2)
  2. **Parafusos de retenção:** Use uma chave de fenda para desaparafusar os parafusos de retenção (3) do módulo da lâmpada.
- 

√ **Nota**

Todos os parafusos do módulo da lâmpada devem ser desapertados. Estes parafusos são do tipo de propulsão própria que não podem ser retirados do módulo da lâmpada ou da porta de acesso.

---

3. **Retire o módulo da lâmpada:** Lentamente, segure o módulo da lâmpada pelas pegas. (4)
  4. **Inserção do módulo da lâmpada:** Insira cuidadosamente (4) o novo módulo da lâmpada. Certifique-se de que ele está completamente assentado. Aperte os parafusos de retenção do módulo da lâmpada (3) para prender o módulo da lâmpada.  
Lâmpada opcional: 78-6969-9790-3 (Contate 3M Atendimento ao consumidor.)  
Insira as lingüetas de articulação na parte inferior da porta de acesso da lâmpada e depois feche e aperte o parafuso de retenção (1) para prender a porta.
- 

√ **Nota**

**Reinicialize o tempo de operação da lâmpada. Para detalhes, consulte "Reinicialização do tempo de vida da lâmpada".**

---

(2) Porta de acesso da lâmpada

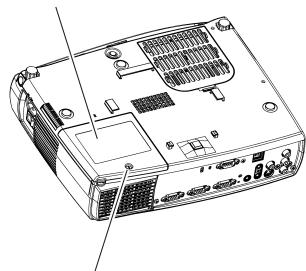

(1) Parafuso

(3) Parafusos

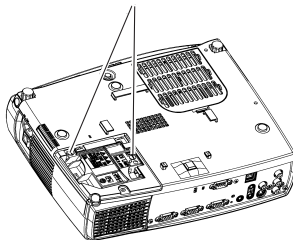

(4) Pegas

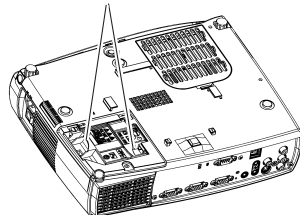

# Garantia

## LIMITES DA GARANTIA

A 3M garante este produto contra quaisquer defeitos no material e na fabricação, sob utilização e armazenagem normais, por um período de três anos a partir da data de sua aquisição. Para se solicitar qualquer garantia, é necessário prova quanto à data de aquisição. No caso em que este produto seja considerado defeituoso durante o período de garantia, a única obrigação da 3M e a solução para sanar o problema será a substituição das peças defeituosas (incluindo a mão de obra para o trabalho).

Para obter o serviço de garantia, notifique imediatamente o revendedor onde foi adquirido o produto a respeito de qualquer defeito encontrado nele. Nos Estados Unidos, ligue para 1-800-328-1371 para consertos e garantia.

## LIMITAÇÃO DA RESPONSABILIDADE

**A GARANTIA PRECEDENTE É FEITA EM LUGAR DE TODAS AS OUTRAS GARANTIAS, EXPRESSAS OU IMPLÍCITAS, E A 3M NEGA ESPECIFICAMENTE QUAISQUER GARANTIAS IMPLÍCITAS DE COMERCIALIDADE E AJUSTES, A 3M NÃO SE RESPONSABILIZA POR QUAISQUER DANOS, DIRETOS, EM CONSEQÜÊNCIA, OU INCIDENTAIS, QUE OCORRAM DURANTE O USO OU NA INCAPACIDADE DE UTILIZAÇÃO DESTE PRODUTO.**

**Nota:** A garantia acima deve ser anulada se o cliente não conseguir operar o produto de acordo com as instruções escritas da 3M. Esta garantia oferece direitos legais específicos e o usuário pode ter outros direitos que variam de estado a estado.

**INSTRUÇÕES AOS USUÁRIOS:** Este aparelho foi testado quanto a 89/336/EEC (Comunidade Económica Europeia) para EMC (Compatibilidade Eletromagnética) e preenche estes requisitos.

**Cabos para sinal de vídeo:** Cabos coaxiais duplamente armados (cabo armado FCC) devem ser usados e a camada externa de proteção deve estar conectada à terra. Se forem usados cabos coaxiais normais, eles devem estar dentro de tubos de metal, ou de forma que reduzam a interferência da radiação de ruídos.

**Entradas de vídeo:** O sinal de amplitude de entrada não deve exceder o nível especificado.

## PATENTES, MARCAS REGISTRADAS E DIREITOS AUTORAIS

**IBM** é uma marca comercial registrada da **International Business Machines Corporation**. **Apple Macintosh** e **Apple Powerbook** são marcas comerciais registradas da **Apple Computer, Inc.** **Microsoft** e **Windows 95** e **Windows 98** são marcas comerciais registradas e **Windows** e **Windows for Workgroups** são marcas registradas da **Microsoft Corporation**. **Toshiba** é uma marca registrada da **Toshiba Corporation**. **Kensington** é uma marca registrada da **Kensington Corporation**. Todos os outros produtos são marcas comerciais ou marcas registradas de suas respectivas empresas.

# Säkerhetsinformation

Läs, förstå och följ all säkerhetsinformation som står i "Bruksanvisning för produktsäkerhet" och i "Bruksanvisningen" innan du använder modell S55/X45/X55 Multimedial projektor. Servicepersonalen måste också läsa och förstå säkerhetsinformationen som står i "Servicehandboken". Spar dessa instruktioner för framtida referens.

## AVSEDD ANVÄNDNING

3M™ Multimediprojektor S55/X45/X55 har utformats, byggts och testats för användning inomhus, med lampor och hårdvara för takmontering som har tillverkats av 3M™ och vid nominell lokal spänning. Projektorn är inte avsedd för hemmabruk. Andra ersättningslampor, användning utomhus och annan spänning har inte testats och det kan hända att sådan användning skadar projektorn eller kringutrustning och/eller ger upphov till potentiellt farliga användningsförhållanden.

### Förklaring av Signalord och symboler på Säkerhetsetiketter och Instruktioner

**WARNING:** Indikerar en potentiellt farlig situation som, om den inte undviks, kan leda till dödliga eller allvarliga skador.

**OBS:** Indikerar en potentiellt farlig situation som, om den inte undviks, kan leda till lättare eller mindre allvarliga skador.



**Varning:** Risk för elektrisk stöt



**Varning:** Risk för heta ytor



**Varning:** Risk för Explosion



**Kännedom:** Se Säkerhetsinstruktionerna i bruksanvisningarna

## **VARNING**

- **För att minska de olika riskerna som är kopplade till denna produkt och som kan leda till allvarliga eller dödliga personskador och/eller materiella skador om de inte undviks.**
  - Läs och se till att du förstår alla säkerhetsföreskrifter som står i denna "Bruksanvisning för produktsäkerhet" samt alla instruktioner i "Bruksanvisningen" och "Servicehandboken".
  - En noga övervakning är nödvändig då du använder denna projektor nära barn eller med barns hjälp. Lämna aldrig projektorn oövervakad under användningen.
  - Placera projektorns strömkabel och datakabel så att du inte snubblar över dem, drar i dem eller låter dem komma i kontakt med heta ytor.
- **För att minska risken för elektrisk stöt och/eller brand som kan leda till allvarliga eller dödliga personskador och/eller materiella skador om de inte undviks:**
  - Service/reparation och underhåll får bara utföras av kvalificerad servicepersonal, utom i de fall som beskrivs i denna "Bruksanvisning för produktsäkerhet" eller i "Bruksanvisningen". Försök aldrig demontera enheten själv.
  - Stäng av strömmen till "OFF" och dra ut kontakten ur vägguttaget innan du försöker utföra rengöring, byta lampan eller utföra annat underhållsarbete på projektorn. Ta tag i kontakten och dra utåt för att koppla ur kabeln.
  - Stäng av strömmen till "OFF" och dra ut kontakten ur vägguttaget då du har för avsikt att inte använda projektorn.
  - Använd inte projektorn med en skadad nätkabel eller om projektorn tappats eller skadats – tills den undersökts av en kvalificerad servicetekniker.
  - Anslut alltid denna projektor till ett jordat vägguttag.
  - Om en förlängningsssladd behövs, ska du använda en strömkabel med en nominal ström som minst motsvarar projektorns nominella strömvärde. Strömkablar som har ett mindre voltal än projektorn kan överhettas.
  - Sänk inte ned denna projektor i vatten eller andra vätskor.
- **För att minska risken för elektrisk stöt och/eller explosion som kan leda till allvarliga eller dödliga personskador och/eller materiella skador om de inte undviks:**
  - Service/reparation och underhåll får bara utföras av kvalificerad servicepersonal, utom i de fall som beskrivs i denna "Bruksanvisning för produktsäkerhet" eller i "Bruksanvisningen".
- **För att minska risken för fall av projektorn, vilket kan leda till allvarliga eller dödliga personskador och/eller materiella skador om de inte undviks:**
  - Använd bara hardwaresettet av märket 3M™ för vägg- eller takmontering.
  - Installationen av settet 3M™ för vägg- eller takmontering får bara utföras av kvalificerad personal
  - Håll dig strikt till korrekt installationsprocedur som beskrivs i installationsinstruktionerna då du installerar settet 3M™ för vägg- eller takmontering.

## **VARNING (fortsätter)**

- **För att minska risken med höga ytemperaturer på projektorlampan, vilken kan leda till allvarliga eller dödliga skador om den inte undviks:**
  - Rör aldrig projektorlampan eller de omkringliggande ytorna då lampan fortfarande är varm.
  - Stäng av projektorn på "OFF", dra ut nätkabeln ur vägguttaget och låt projektorn svalna i minst 45 minuter innan du byter ut lampan.
- **För att minska risken för nedsmutsning av luft eller grundvattnet, vilken kan leda till allvarliga eller dödliga personskador och/eller materiella skador om den inte undviks:**
  - Gör dig av med projektorlampan på ett sätt som motsvarar de lokala normerna för farligt kvicksilveravfall.

## **OBS**

- **För att minska risken för brand, explosion, kemiskt läckage och/eller förgiftning, som kan leda till allvarliga eller dödliga personskador och/eller materiella skador om de inte undviks:**
  - Använd bara de specificerade batterierna för denna fjärrkontroll.
  - Blanda aldrig gamla och nya batterier.
  - Var noga med att ställa in plus (+) och minus (-) terminalerna på batterierna enligt markeringarna på fjärrkontrollen.
  - Använd och hantera batterierna på så sätt att skador undviks.
  - Håll batterierna borta från barn och husdjur.
  - Ta bort batterierna från fjärrkontrollen då du avser att inte använda den under en längre tid.
- **För att minska risken för nedsmutsning av luft eller grundvattnet, vilken kan leda till lättare och mindre allvarliga skador om den inte undviks:**
  - Gör dig av med batterierna på ett sätt som motsvarar de lokala normerna för farligt avfall.
- **För att minska de olika riskerna som är kopplade till denna produkt och som kan leda till lättare och mindre allvarliga personskador och/eller materiella skador om de inte undviks:**
  - Utsätt inte denna projektor för direkt solljus och använd den aldrig utomhus.
  - Använd alltid projektorn på en plan, stabil och horisontal yta.
  - Använd aldrig projektorn i vertikalt läge, så att objektivet pekar uppåt eller nedåt.
  - Inför ej vätskor eller främmande föremål. För att undvika skada av främmande föremål, lägg inte projektor tillsammans med något annat än de tillbehör som kom med projektorn, signalkablar och anslutningar.

## **OBS (fortsätter)**

- **För att minska risken som uppstår pga vassa kanter eller glasskärvor inuti lamphuset, som kan leda till lättare och mindre allvarliga personskador om den inte undviks:**
  - Var försiktig då du sätter in handen i lamphuset för att byta ut lampan.
  - Var försiktig då du tar bort en lampa som splittrats till vassa skärvor.
- **För att minska risken som följer med det starka ljus som produceras av den högintensiva projektorlampan, vilket kan leda till allvarliga eller dödliga skador om den inte undviks:**
  - Undvik att titta direkt på projektorobjektivet då lampan lyser..

## **VIKTIGA ANMÄRKNINGAR**

1. Öppna alltid linsens slutare, eller ta av linsskyddet, om projektorlampan är på.
2. Undvik att lampan går sönder innan användningstiden är slut genom att inte ändra projektorns monteringsläge (skrivbord takmontering eller tak skrivbordsmontering) och fortsatt att använda samma lampa.
3. För att undvika en kortare varaktighet av lampan, ska du inte röra projektorlampan med bara fingrar.
4. För att undvika en minskning av bildkvaliteten, ska du inte röra projektorobjektiven eller andra invändiga optiska komponenter.
5. Använd inte rengöringsmedel, kemiska produkter eller sprayer för att rengöra enheten, utom de produkter som nämns i "Bruksanvisningen".
6. För att lampan ska vara maximalt länge, ska du inte utsätta den för slag eller låta den falla, eller skrapa lampglaset. Dessutom ska du aldrig installera en gammal eller använd lampa.
7. Håll luftfiltret rent. Se rengöringsinstruktionerna som står i "Bruksanvisningen".
8. Håll alla ventilationsöppningar fria från hinder.
9. I vissa länder kan nätspänningen vara OSTABIL. Projektorn är konstruerad för säker drift inom ett spänningsområde på 90 till 132 volts / 198 till 264volts (50 till 60 Hz)  $\pm 10$  volt men kan upphöra att fungera vid spänningsfall eller spänningstoppar på  $\pm 10$  volt. I högriskområden som dessa rekommenderar vi att en linjeutjämna använd.

# Produktsäkerhetsetiketter

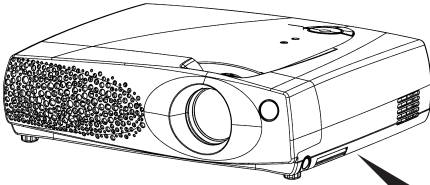

**HIGH TEMPERATURE / HAUTE TEMPERATURE / HOCHTEMPERATUR / ALTA TEMPERATURA / ALTA TEMPERATURA** **3M**

- When replacing lamp, turn off and unplug unit, wait 45 minutes to let lamp cool, High-pressure lamp when hot, may explode if improperly handled.
- Pour changer la lampe, éteindre et débrancher la machine, Attendre 45 minutes de manière à laissez refroidir la lampe, La lampe haute pression risque d'exploser si elle est manipulée sans précaution lorsqu'elle est encore chaude.
- Vor Austausch der Lampe, das Gerät abschalten und den Stecker herausziehen; 45 Minuten warten, um die Lampe abkühlen zu lassen. Falls die heiße Hochdrucklampe falsch gehandhabt wird, kann sie explodieren.
- Prima di sostituire la lampadina, spegnere il proiettore, scollegare la presa di alimentazione ed attendere 45 minuti circa che la lampadina si raffreddi. Se calda, essa è sottoposta ad alta pressione interna e può esplodere.
- Cuando tenga que reemplazar la lámpara, desconecte la alimentación y desenchufe la unidad, y espere 45 minutos para dejar que se enfríe la lámpara. La lámpara, que está a alta presión cuando está caliente, puede explotar si se manipula inoportunamente.



# Lampan

## Lampfunktion:

Följande symptom kan innebära att lampan behöver bytas ut:

- LAMP-indikatorn är röd.
- Meddelandet "BYT UT LAMPAN" visas på skärmen.

### **VARNING**

- **För att minska risken för nedsmutsning av luft eller grundvattnet, vilken kan leda till allvarliga eller dödliga personskador och/eller materiella skador om den inte undviks:**
  - Gör dig av med projektorlampan på ett sätt som motsvarar de lokala normerna för farligt kvicksilveravfall.

## Visa lampans användningstid





Så här avgör du hur länge lampan har använts:

1. Tryck in knappen MENU på fjärrkontrollen i tre sekunder medan projektorn är på Välj "ALTERNATIV" på menyn med hjälp av knappen .
2. Lampans användningstid visas. Meddelandet "BYT UT LAMPAN. ÅTERSTÄLL LAMPTIMERN EFTER LAMPBYTET" visas då den normala lamplivslängden har nåtts. Meddelandet "STRÖMMEN STÄNGS AV INOM **20** TIMMAR" visas om det återstår 20 lamptimmar eller mindre. Antalet timmar före avstängning minskar tills det återstår **0** timmar. Då stängs strömmen av.

### √ **Obs!**

När den normala lamplivslängden har uppnåtts kan du bara köra pr ojektorn i 10-minutersintervall när den. startas om, tills du byter ut lampan och lamptimer n återställs. Meddelandet "BYT UT LAMPAN" blinkar när projektorn startar för att påminna dig om att lampan behöver bytas ut .

## Återställa antalet lamptimmar

1. Tryck in knappen MENU på fjärrkontrollen i tre sekunder medan projektorn är på Välj "ALTERNATIV" på menyn med hjälp av knappen  och tryck därefter på knappen  eller ENTER.
2. Välj "LAMPTIMER" med hjälp av knappen  och tryck därefter in och håll knappen RESET på fjärrkontrollen intryckt i tre sekunder.
3. Återställningsmenyn visas. Välj "RESET" på menyn med hjälp av knappen , efter att lampan har bytts ut mot en ny lampa.

# Ersättningslampa



## VARNING



HÖGSPÄNNING



HÖG TEMPERATUR



HÖGT TRYCK

Projektorn använder en högtryckslampa av kvicksilverglas. Lampan kan gå sönder med ett starkt ljud eller brännas om den stöts eller rispas under hanteringen då den är varm eller sliten efter lång tids bruk. Tänk på att varje lampa har sin egen livslängd och att några kan explodera eller gå kort efter att du startat användningen av dem. Dessutom, då lampan går är det möjligt att glasskärvor flyger in i lamphuset och att gas som innehåller kvicksilver tränger ut ur projektorns ventilationshål.



Dra ur sladden från vägguttaget

- Om lampan skulle gå sönder (det hörs en hög smäll då den går sönder), ska du koppla ur nätsladden från uttaget och köpa en utbyteslampa från din lokala försäljare. Observera att glasskärvor kan orsaka skador på projektorn och den som handskas med den, försök därför inte att rengöra projektorn eller byta ut lampan själv.
- Om lampan skulle gå sönder (det hörs en hög smäll då den går sönder), ska du lufta rummet väl och vara noga med att inte andas in gasen som kommer ut från projektorns ventilationshål eller att den inte kommer i kontakt med dina ögon eller din mun.
- Innan du byter lampan, ska du kontrollera att strömbrytaren är av och att nätsladden inte är isatt. Vänta sedan minst 45 minuter tills lampan svalnat tillräckligt. Hantering av varm lampa kan ge upphov till brännskador samt skada lampan.



- Lossa inga andra skruvar än de som är utmärkta (med en pil).
- Öppna inte lamplocket då projektorn är upphängd i taket. Detta är farligt då skärvor kan falla ut och locket öppnas om lampan gått sönder. Dessutom är det farligt att arbeta på höga platser, så be därför din lokala återförsäljare att byta ut lampan även om glödlampan inte gått sönder.
- Använd inte projektorn då lamplocket är borttaget. Under bytet av glödlampan, ska du försäkra dig om att skruvarna är ordentligt iskruvade. Lösa skruvar leda till personskador eller materiella skador.



- Använd bara lampor av specificerad typ.
- Om lampan går sönder snart efter dess första användning kan det finnas elektriska problem som inte har med lampan att göra. Kontakta i så fall din lokala återförsäljare eller servicecenter.
- Hantera lampan med omsorg: vibrationer och repor kan göra att glödlampan exploderar.
- Om indikatorerna eller meddelandena uppmanar dig att byta ut lampan (se avsnitten "Meddelanden" och "Om indikationslamporna"), byt ut lampan så snart som möjligt. Användandet av lampan under långa tidsperioder eller utöver datum för byte kan medföra att glödlampan exploderar. Använd inte gamla (använda) glödlampor; detta kan leda till explosioner.

## OBS

- **För att minska risken som uppstår pga vassa metallkanter eller glasskärvor inuti lamphuset, som kan leda till lättare och mindre allvarliga personskador om den inte undviks:**
  - Sätt inte in handen i lamphuset då lampan tagits bort.
  - Var försiktig då du tar bort en lampa som splittrats till vassa skärvor.

---

√ **Obs!**

För att lampans hela livslängd ska kunna utnyttjas, bör du inte röra, skrapa eller utsätta lampglaset för slag när detta är varmt. Du bör även undvika återanvändning av en gammal lampa.

---

1. **Ta bort luckan till lampan:** Lampluckan sitter på apparatens undersida. Lossa skruven (1) , glida faktumen såg och ta ute lampedeksel. (2)
  2. **Skruvar:** Lossa skruvarna som håller fast lampmodulen meåd en skruvmeåjsel.(3)
- 

√ **Obs!**

Samtliga skruvar till lampmodulen måste avlägsnas. Skruvarna sitter kvar i lampmodulen eller luckan efter det att du har lossat dem.

---

3. **Ta bort lampmodulen:** Lyft försiktigt lampmodulen i handtagen. (4)
  4. **Sätt i lampmodulen:** Sätt försiktigt i den nya lampmodulen (4). Se till att den sitter i helt och hållet. Dra åt skruvarna på lampmodulen (3) så att lampmodulen sitter fast ordentligt.  
Extra lampa :78-6969-9790-3 (Kontakta 3M kundtjänst.)  
För in hakarna på lampluckans undersida, stäng luckan och dra åt skruvarna (1) så att luckan sitter fast.
- 

√ **Obs!**

**Återställ användningstiden för lampan. Ytterligare upplysningar finns i "Återställa antalet lamptimmar".**

---

(2) Lampedeksel

(3) Skruvarna

(4) Handtag

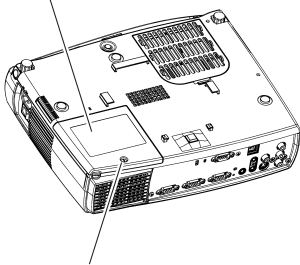

(1) Skruvar

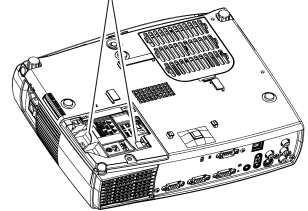
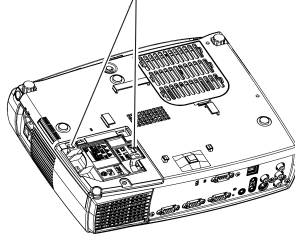

# Garanti

## BEGRÄNSAD GARANTI

3M garanterar att denna produkt är felfri avseende material och utförande, vid normal användning och förvaring, under tre år från inköpsdagen. Du måste visa kvitto med inköpsdatum vid eventuella garantianspråk. Om det visar sig att det är fel på produkten inom garantitiden, är 3M:s enda skyldighet och din enda gottgörelse att de felaktiga delarna (inklusive arbetskostnaden) ersätts.

Om du behöver garantiservice ska du omedelbart meddela den återförsäljare som du köpte produkten av om eventuella fel. I USA kan du ringa 1-800-328-1371 om du behöver garanti- eller reparationservice.

## ANSVARSBEGRÄNSNING

**OVANSTÅENDE GARANTI GÄLLER ISTÄLLET FÖR ALLA ANDRA UTTRYCKTA ELLER UNDERFÖRSTÅDDA GARANTIER, OCH 3M FRÅNSÄGER SIG I SYNNERHET EVENTUELLA UNDERFÖRSTÅDDA GARANTIER ANGÅENDE SÄLJBARHET ELLER LÄMPLIGHET FÖR ETT VISST ÄNDAMÅL. 3M ÄR INTE ANSVARIGT FÖR EVENTUELLA DIREKTA, INDIREKTA ELLER FÖLJDSKADOR SOM KAN UPPSTÅ VID ANVÖNDNINGEN ELLER OFÖRMÅGAN ATT ANVÄNDA DENNA PRODUKT.**

**Obs!:** Ovanstående garanti gäller inte om kunden använder produkten på annat sätt än vad som anges i 3M:s skriftliga anvisningar. Garantin ger dig specifika juridiska raÅNtigheter, och eventuellt har du andra raÅNtigheter, som kan variera mellan olika länder.

**EEC-FÖRKLARING:** Denna apparat har EMC-testats (elektromagnetisk kompatibilitet) och uppfyller de krav som uppställts i 89/336/EEC (Europeiska ekonomiska gemenskapen).

**Videosignalkablar:** Dubbelskärmade koaxialkablar (FCC-skärmkabel) måste användas och det yttre höljet måste vara jordat. Om vanliga koaxialkablar används måste kabeln vara innesluten i metallrör eller liknande för att minska radiostörningarna.

**Videoingångssignaler:** Ingångssignalens amplitud får inte överstiga den specificerade nivån.

## VARUMÄRKES-/UPPHOVSÄTTSSINFORMATION

**IBM** är ett inregistrerat varumärke som tillhör **International Business Machines Corporation**. **Apple Macintosh** och **Apple Powerbook** är inregistrerade varumärken som tillhör **Apple Computer, Inc**. **Microsoft, Windows 95** och **Windows 98** är inregistrerade varumärken och **Windows** och **Windows för Workgroups** är varumärken som tillhör **Microsoft Corporation**. **Toshiba** är ett inregistrerat varumärke som tillhör **Toshiba Corporation**. **Kensington** är ett varumärke som tillhör **Kensington Corporation**. Alla andra produkter är varumärken eller inregistrerade varumärken som tillhör respektive ägare.

# 安全信息

在使用 S55/X45/X55 多媒体投影机之前，请阅读、理解并遵守“产品安全指南”和“操作者指南”中的所有安全信息。维修人员还必须阅读、理解“维修手册”中的安全信息。请保存这些说明书以备将来参考。

## 适用范围

3M™ 多媒体投影机 S55/X45/X55 是为室内使用而设计，制造和测试的，使用 3M™ 灯泡，3M™ 顶棚安装硬件及当地标准电压。本投影机不适用于家庭。使用其它代用灯泡，不同的电压或在户外使用未经测试，可能会因此损害本投影机或外围设备，以及 / 或者造成潜在的不安全操作环境。

### 安全标志和安全说明中提示文字及符号的解释

- 警告：** 表示潜在的危險情况，如果不加以消除，可能会引起死亡或严重的伤害。
- 小心：** 表明潜在的危險情况，如果不加以消除，可能会引起轻度或中等程度伤害。



**警告：** 有触电的危險



**警告：** 来自炽热表面的危險



**警告：** 存在爆炸的危險



**注意：** 请参阅指南中的安全条文

## 警告

- **为减少与本产品有关的各种危险（如果不消除这些危险，可能会引起死亡或严重的伤害，和/或造成财产损失）**
  - 请阅读并理解本“产品安全指南”及“操作者指南”和“维修手册”中所有的安全条文。
  - 当儿童或在儿童附近使用投影机时必须对其进行密切的监督。投影机使用时，切勿无人看管。
  - 投影机的电源线和数据线要布置得当，不要让其绊倒人，受拉或与炽热表面接触。
- **为减少与电源电压和/或火灾有关的危险（如果不消除这种危险，可能会引起死亡或严重的伤害）**
  - 除“产品安全指南”或“操作者指南”中所述的维修或保养外，其他的维修或保养必须由有资格的维修人员来做。请勿尝试自己拆卸投影机。
  - 在尝试清洁投影机、更换灯泡或进行其他保养操作之前，先将电源开关设为“OFF”，并从电气插座上拔下插头。请抓住插头并将其拔出。
  - 投影机不用时，务必将电源开关设为“OFF”，并从电气插座上拔下插头。
  - 如果电源线损坏，或投影机已经跌落或损坏，在经有资格的维修技师检查过之前，请勿使用投影机。
  - 一定要将电源插头插入接地的电源插座。
  - 如果电源线需要加长，应使用额定电流至少等于投影机额定电流的电源线。如果电源线的额定电流小于投影机额定电流，则电源线可能会过热。
  - 请勿将本投影机浸入水中或其他液体中。
- **为减少与火灾和/或爆炸有关的危险（如果不消除这种危险，可能会引起死亡或严重的伤害，和/或造成财产损失）：**
  - 除在本“产品安全指南”或“操作者指南”中所述的维修或保养外，其他的维修或保养必须由有资格的人员来做。
- **为了减少与投影机掉下产生的冲击有关的危险（如果不消除这种危险，可能会引起死亡或严重的伤害）：**
  - 如果想在墙上或天花板上安装时，请只使用 3M™ 商标的墙壁 / 天花板安装硬件套件。
  - 3M™ 墙壁 / 天花板套件的安装必须由有资格的人员来做。
  - 安装 3M™ 墙壁 / 天花板套件时，必须按照安装说明的描述，严格遵守正确的安装步骤。

## ⚠ 警告 (接上页)

- **为减少与投影灯泡产生的炽热表面温度有关的危险 (如果不消除这种危险, 可能会引起死亡或严重的伤害):**
  - 当灯泡仍热时, 切勿触摸投影灯泡或灯泡周围的表面。
  - 更换灯泡前, 先将电源开关设为“OFF”, 从电气插座上拔下电源线, 并至少让投影机冷却 45 分钟。
- **为减少与空气污染或地下水污染有关的危险 (如果不消除这种危险, 可能会引起死亡或严重的伤害):**
  - 投影灯泡的处理应符合当地有关汞有害废弃物处理的法规。

## ⚠ 小 心

- **为减少与火灾、爆炸、化学泄漏和/或中毒的危险 (如果不消除这种危险, 可能会引起轻度或中等程度的伤害和/或财产损失):**
  - 遥控发射器请只使用指定的电池。
  - 新旧电池切勿混用。
  - 使用时应注意电池正 (+)、负 (-) 极的方向, 应与遥控器上的标记一致。
  - 正确地使用和处理电池, 以避免电池的损坏。
  - 使电池远离儿童和宠物。
  - 遥控器长期不用时, 请将电池从遥控器中取出。
- **为减少与空气污染或地下水污染有关的危险 (如果不消除这种危险, 可能会引起轻度或中等程度的伤害):**
  - 电池的处理应符合当地有关有害废弃物处理的法规。
- **为减少与本产品有关的各种危险 (如果不消除这些危险, 可能会引起轻度或中等程度的伤害, 和/或造成财产损失):**
  - 请勿将本投影机直接曝露于直射的阳光下, 或在室外使用。
  - 一定要在平整、稳定的水平表面上使用本机。
  - 请勿在垂直方向 (如镜头指向上方或下方) 的位置使用本机。
  - 请勿让液体或外来物体进入。为避免外来物体渗透, 除投影机的附件、信号线和连接器外, 请勿将任何其他物体和投影机一起放入箱内或袋子内。

## ⚠ 小 心 (接上页)

- 为减少与锋利边缘或灯泡舱内碎玻璃有关的危险（如果不消除这种危险，可能会引起轻度或中等程度的伤害）：
  - 为更换灯泡而将手插入灯泡舱内时要小心。
  - 取出碎成锋利碎片的灯泡玻璃时要小心。
- 为减少与高亮度投影灯泡产生的强光有关的危险（如果不消除这种危险，可能为引起轻度或中等程度的伤害）：
  - 灯泡点亮时，请勿直接对着投影机镜头看。

### 重要注意事项

1. 当本投影机的灯泡亮时，请打开透镜滑动门或移开镜头盖。
2. 为避免灯泡过早失效，请不要改变本投影机的安装位置(桌面安装 顶棚安装，或顶棚安装 桌面安装)，并继续使用同种型号灯泡。
3. 避免降低灯泡的使用寿命，请勿用裸露的手指触摸投影灯泡。
4. 为避免降低图像质量，请勿触摸投影镜头或其他内部光学元件。
5. 除“操作者指南”中所规定的清洁用品外，请勿使用清洗剂、化学药品或任何其他喷雾液体清洁本机。
6. 为延长灯泡的使用寿命，请勿使灯泡受冲击或跌落、不正确地处理灯泡、或使灯泡擦伤。
7. 请保持空气过滤器清洁。请参阅“操作者指南”中的清洁说明。
8. 请保持所有的通风口畅通。
9. 在某些国家，线路电压不太稳定。本投影机设计成可在 90~132 伏 /198~264 伏(50~60 赫兹)710 伏的范围内进行安全操作。但是，如果电源掉落或浪涌超过710 伏，那么操作可能失败。在这些地区，建议安装稳压设备。



# 产品安全标签

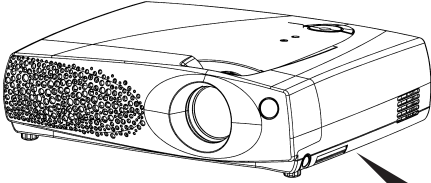

**HIGH TEMPERATURE / HAUTE TEMPERATURE / HOCHTEMPERATUR / ALTA TEMPERATURA / ALTA TEMPERATURA** **3M**

- When replacing lamp, turn off and unplug unit, wait 45 minutes to let lamp cool.  
High-pressure lamp when hot, may explode if improperly handled.
- Pour changer la lampe, éteindre et débrancher la machine. Attendre 45 minutes de manière à laisser refroidir la lampe. La lampe haute pression risque d'exploser si elle est manipulée sans précaution lorsqu'elle est encore chaude.
- Vor Austausch der Lampe, das Gerät abschalten und den Stecker herausziehen: 45 Minuten warten, um die Lampe abkühlen zu lassen. Falls die heiße Hochdrucklampe falsch gehandhabt wird, kann sie explodieren.
- Prima di sostituire la lampadina, spegnere il proiettore, scollegare la presa di alimentazione ed attendere 45 minuti circa che la lampadina si raffreddi. Se calda, essa è sottoposta ad alta pressione interna e può esplodere.
- Cuando tenga que reemplazar la lámpara, desconecte la alimentación y desenchufe la unidad, y espere 45 minutos para dejar que se enfríe la lámpara. La lámpara, que está a alta presión cuando está caliente, quede explotar si se manipula indebidamente.

# 灯 泡

## 灯泡操作：

以下现象说明灯泡可能需要更换：

- LAMP(灯泡)指示灯呈红色。
- 屏幕上显示“更换新灯泡”信息。

### 警 告

- 为减少与空气污染或地下水污染有关的危险（如果不消除这种危险，可能会引起死亡或严重的伤害）：
  - 投影灯泡的处理应符合当地有关有害废弃物处理的法规。

## 显示灯泡使用时间





请按以下步骤确灯泡使用时间：

1. 投影机运行时，按下遥控器上的 MENU 按钮。使用  按钮选择“OPTION”（选项）。
2. 将显示灯泡使用时间。灯泡的使用时间已达到正常灯泡寿命后，将显示“更换新灯泡，更换新灯泡后，请复位灯泡计时器”信息。当灯泡使用时间还剩余 20 或小于 20 小时时，将出现“**20**小时后电源将关闭”的信息。剩余时间将减少直至 **0** 小时，之后电源将关闭。

### 注意

超过正常的灯泡使用时间后，当重新启动本机时，只能工作 10 分钟，直至更换灯泡并复位灯泡计时器为止。在投影机启动时，将闪烁“更换新灯泡”的信息，以提醒用户更换灯泡。

## 复位灯泡计时器

1. 投影机运行时，按下遥控器上的 MENU 按钮。使用  按钮选择“OPTION”（选项），并按下  按钮或 ENTER 按钮。
2. 使用  按钮选择“LAMP TIMER”(灯泡计时器)，按下遥控器上的 RESET(复位)按钮 3 秒钟。
3. 随后将出现复位菜单。更换新灯泡后，使用  按钮选择菜单上的“RESET”（复位）。

# 更换灯泡



## 警告



小心触电



小心高温



小心破裂

此投影机使用一个用玻璃制造的高压水银玻璃灯泡。如果此灯泡经摇晃或刮擦，灼热时操作或长时间损耗后，它可能会砰的一声爆裂或熄灭。请注意每个灯泡的使用寿命是不同的，有些灯泡可能在您开始使用后不久就爆裂或熄灭。此外，当灯泡爆裂时，可能会有玻璃碎片飞溅到灯室内，而含水银的气体可能从投影机的通风口逸出。



从电源插座拔  
下插头

- 如果灯泡爆裂了（这时会发出砰的一声），请从插座拔去电源线，您必须要求当地经销商更换灯泡。请注意玻璃碎片可能损坏投影机的内部，或在操作期间造成人身伤害，所以切勿尝试自行清洁投影机或更换灯泡。
- 如果灯泡爆裂了（这时会发出砰的一声），请保持房间通风良好，切勿吸入从投影机通风口逸出的气体，或使气体进入您的眼睛或嘴巴。
- 在更换灯泡之前，请先关闭投影机电源，拔下电源线插头，并等待至少45分钟，让灯泡充分冷却。在灼热时操作灯泡可能导致烫伤以及对灯泡的损坏。



- 除指定的螺钉（箭头标记）外，切勿松开其他螺钉。
- 在投影机因上述原因而暂停期间，请勿打开灯罩。这样做是危险的，因为如果灯泡爆裂，打开灯罩时碎片将掉出来。此外，在高处作业是危险的，所以即使灯泡没有爆裂，也请您当地的经销商来更换灯泡。
- 请勿在取走灯罩的情况下使用投影机。在更换灯泡时，请确保螺钉牢固地旋紧。螺钉松动可能导致损坏或受伤。



- 仅可使用指定型号的灯泡。
- 如果灯泡在首次使用后不久爆裂，可能在灯泡之外的地方有电气问题。如果发生这样的情况，请联络您当地的经销商或维修代表。
- 请小心操作：震动或刮擦可能导致灯泡在使用期间爆裂。
- 如果指示灯或一条讯息提示您更换灯泡（请参阅“相关讯息”和“关于指示灯”的章节），请尽快更换灯泡。长时间或超过更换日期还使用灯泡可能导致灯泡爆裂。请勿使用旧的（用过的）灯泡；这是导致爆裂的一个原因。

## 小心

- 为减少与锋利的金属配件或灯泡舱内的碎玻璃有关的危险（如果不消除这种危险，可能为引起轻度或中等程度的伤害）：
  - 灯泡已经取出时，请勿将手插入灯泡舱内。
  - 取出已经碎成锋利碎片的灯泡玻璃时要十分小心。

快  
呼

---

√ **注意**

为达到最长的灯泡使用寿命，当灯泡发热时，请不要撞击，搬移或划伤灯泡玻璃。此外，更换灯泡时，请不要使用旧的或使用过的灯泡。

---

1. **移去灯盖**：灯盖位于本机的底部。使用螺丝起子拧开灯盖固定螺丝(1)，然后滑动并向上提灯盖。(2)
  2. **固定螺丝**：使用螺丝起子拧开灯泡组件上的固定螺丝(3)。
- 

√ **注意**

必须松开所有灯泡组件的螺丝。这些螺丝是整套装在一起的，不能从灯泡组件或灯盖上移去。

---

3. **移去灯泡组件**：用手慢慢取出灯泡组件。(4)
4. **插入灯泡组件**：小心地插入新灯泡组件(4)。确保其完全到位。拧紧灯泡组件的固定螺丝(3)，将灯泡组件固定在适当的位置上。

可选灯泡：78-6969-9790-3（请与 3M 用户服务中心联系）

插入灯盖底部上的突出部，然后关闭灯盖并拧紧固定螺丝(3)，固定好灯盖。

---

√ **注意**

请复位灯泡使用时间。详见“复位灯泡计时器”。

---

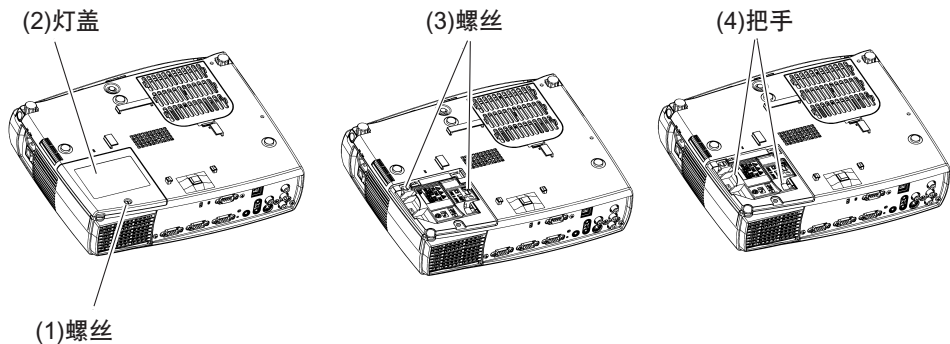

# 保 证

## 保修期

从顾客购买之日起的三年时间内，在正常使用及存放本机的情况下，3M 对其在本产品的材料及工艺方面的缺陷进行保修。声明中要求写明购买日期。本产品 in 保修期内若出现不良，3M 有义务替换任何的不良部件以及对产品进行维修。（包括支付维修人员的费用）。

为获得保修服务，一旦发现你购买的产品有任何的缺陷，应立即通知经销商。保修或维修服务电话为:1-800-328-1371（美国）。

## 保证范围

所作的担保包括所有其它明确的或隐含的担保，同时 3M 对任何隐含的销售及合理的保证上述作出特定的赔偿。产品在使用过程中，由于人为因素，直接，间接或意外使产品遭受损伤的，或由于没有能力操作而对本产品造成损伤的，3M 不承担责任。

**注意：**若顾客不能按照 3M 的书面指南进行操作，那么上述担保将无效。本担保赋予用户特定的法律权利，用户拥有其它的权利，这些权利因国家的差异而起变化。

**EEC 声明：**本机根据 EMC（电磁兼容）的 89/336/EEC（欧洲经济共同体）进行测试，并满足这些要求。

**视频信号电缆：**必须使用双屏蔽同轴电缆（FCC 屏蔽电缆），且外围屏蔽须接地。若使用一般的同轴电缆，电缆必须包在金属套管内或以类似方法减小噪音辐射的干扰。

**视频输入：**输入信号幅度不能超出特定的电平范围。

## 专利权，商标及版权

IBM 是 International Business Machines Corporation 的注册商标。Apple Macintosh 及 Apple Powerbook 是 Apple Computer, Inc.的注册商标。Microsoft 及 Windows95&Windows98 是注册商标，Windows 及 Workgroups for Windows 是 Microsoft Corporation 的商标。Toshiba 是 Toshiba Corporation 的注册商标。Kensington 是 Kensington Corporation 的商标。所有其它产品是它们各自公司的商标或注册商标。

# 안전 정보

S55/X45/X55 를 사용하기 전에 “조작 가이드”와 “제품 안전 가이드”내에 포함된 모든 안전 정보를 읽고 이해해서 따라주십시오.  
멀티미디어 프로젝터 서비스과의 사원도 “서비스 메뉴얼”에 포함된 안전 정보를 읽고 이해해야 합니다. 나중에 참고할 수 있도록 본 지침서를 잘 보관하십시오.

## 사용 목적

3M™멀티미디어 프로젝터 S55/X45/X55는 3M™램프, 3M™천정 장착 부속과 일반 전압을 사용할 수 있도록 설계, 제작되어 실내용으로 사용되도록 테스트를 거친 제품입니다. 본 프로젝터는 가전용 제품이 아닙니다. 지정 제품 외 다른 교체용 램프를 사용하거나 옥외 사용, 비규정 전압에 대해서는 테스트를 거치지 않았으며 이러한 용도를 사용하는 경우, 프로젝트 또는 주변 장치가 손상되거나 위험한 상황을 유발할 수 있는 작동 상태에 놓일 수 있습니다.

### 안전 라벨과 지시의 신호 용어와 심볼의 설명

- 경고:** 피하지 않으면 잠재적인 위험 상황으로인해서 사망이나 심각한 부상을 입을 가능성이 있음을 가리킵니다.
- 주의:** 피하지 않으면 잠재적인 위험 상황으로인해서 가벼운 부상을 입을 가능성이 있음을 가리킵니다.



**경고:** 감전의 위험



**경고:** 고온의 표면으로인한 위험



**경고:** 폭발로 인한 위험



**주의:** 가이드의 안전 지침을 참조

## ⚠ 경고

- **본 제품과 관련되어 피하지 않으면 사망 또는 심각한 부상 또는 재산 손실을 초래할 수 있는 각종 위험을 줄이기 위해서:**
  - 본 “제품 안전 가이드”와 “조작 가이드” 그리고 “서비스 메뉴얼”의 모든 안전 정보를 숙지해 주십시오.
  - 어린이의 근처에서 사용하거나 어린이가 본 프로젝터를 사용할 때에는 주의 깊은 감독이 필요합니다.
  - 프로젝터의 전원 코드와 데이터 케이블은 걸리거나 당겨지거나 또는 뜨거운 곳에 접촉하지 않도록 위치시켜주십시오.
- **감전 또는 화재에 관련되어 피하지 않으면 사망 또는 심각한 부상을 초래할 수 있는 위험을 줄이기 위해서:**
  - 본 “제품 안전 가이드” 또는 “조작 가이드”에 설명된 이외의 서비스/ 수리 또는 유지는 자격을 가진 직원만이 할 수 있습니다.  
절대 본 기기를 여러분 스스로 분해하려하지 마십시오.
  - 본 기기의 청소, 램프 교환 또는 기타 유지를 하기 전에는 전원을 “OFF” 로해서 플러그를 콘센트에서 뽑아주십시오. 플러그를 잡아서 뽑아주십시오.
  - 본 기기를 사용하지 않을 때에는 언제나 전원을 “OFF” 로하고 전기 콘센트로부터 플러그를 뽑아주십시오.
  - 코드가 손상되었거나 프로젝터를 떨어뜨리거나 손상된 경우에는 자격을 가진 서비스 기술자가 검사하기 전에는 프로젝터를 작동시키지 마십시오..
  - 항상 접지된 콘센트에 본 프로젝터의 플러그를 꽂아주십시오.
  - 연장 코드가 필요한 경우에는, 최소한 프로젝터의 전류치와 같은 코드를 사용해야 합니다. 프로젝터의 암페어보다 적은 코드를 사용하면 과열될 수 있습니다.
  - 본 프로젝터를 물이나 기타 액체에 담그지 마십시오.
- **피하지 않으면 사망 또는 심각한 부상 또는 재산 손실을 초래할 수 있는 화재 또는 폭발과 관련된 위험을 줄이기 위해서:**
  - 본 “제품 안전 가이드” 또는 “조작 가이드”에 설명된 이외의 서비스/ 수리 또는 유지는 자격을 가진 직원만이 할 수 있습니다.
- **피하지 않으면 사망 또는 심각한 부상을 초래할 수 있는 프로젝터 낙하과 관련된 위험을 줄이기 위해서:**
  - 벽면이나 천정에 설치할 필요가 있을 때에는, 3M™ 브랜드의 벽면/ 천정 설치 하드웨어 키트만을 사용하십시오.
  - 3M™ 벽면/ 천정 키트는 자격을 가진 직원만이 설치해야만 합니다.
  - 3M™ 벽면/ 천정 키트를 설치할 때에는 설치 지시에 나타난 것처럼 적절한 설치 절차를 반드시 준수해 주십시오.

## ⚠ 경고(계속)

- **피하지 않으면 사망 또는 심각한 부상을 초래할 수 있는 영사 램프의 뜨거운 표면 온도와 관련된 위험을 줄이기위해서:**
  - 램프가 고온일 때에는 절대 영사 램프의 표면이나 그 주위 표면을 만지지 마십시오.
  - 램프를 교환하기 전에는 전원을 “OFF” 로하고, 전원 코드를 전기 콘센트에서 뽑아서 최소 45 분정도 기기가 냉각될 수 있게 해 주십시오.
- **피하지 않으면 사망 또는 심각한 부상을 초래할 수 있는 대기 또는 지하수 오염과 관련된 위험을 줄이기위해서:**
  - 영사 램프는 지역의 수온에대한 위험폐기물 법령에 따라서 버려주십시오.

## ⚠ 주의

- **피하지 않으면 사망 또는 가벼운 부상 또는 재산 손실을 초래할 수 있는 화재, 폭발, 화학약품 누출, 또는 중독과 관련된 위험을 줄이기위해서:**
  - 본 리모콘에는 지정된 배터리만을 사용하십시오.
  - 새 배터리와 사용하던 배터리를 절대 혼용하지 마십시오.
  - 리모콘의 마크에따라서 배터리의 플러스(+)와 마이너스(-)단자의 방향을 맞추어서 사용하십시오.
  - 배터리는 손상이 가지 않도록 사용하고 다루어주십시오.
  - 배터리는 유아나 페트의 손이 닿지 않는 곳에 보관하십시오.
  - 오랜 기간 배터리를 사용하지 않을 때에는 리모콘으로부터 배터리를 꺼내주십시오.
- **피하지 않으면 가벼운 부상을 초래할 수 있는 대기나 지하수 오염과 관련된 위험을 줄이기 위해서:**
  - 배터리는 지역의 위험폐기물 법령에 따라서 버려주십시오.
- **피하지 않으면 가벼운 부상 또는 재산 손실을 초래할 수 있는 본 제품과 관련된 여러 위험을 줄이기위해서:**
  - 본 프로젝터를 직사광선에 노출시키거나 야외에서 사용하지 마십시오.
  - 본 기기는 항상 편평하고, 기반이 단단하고, 수평인 곳에서 작동해 주십시오.
  - 본 기기의 렌즈가 위 또는 아래를 가리키는 수직 작동으로는 절대 조작하지 마십시오.
  - 액체 또는 이물질질을 넣지 마십시오. 이물질질이 들어가는 것을 막기위해서는, 케이스나 가방에 프로젝터의 액세서리, 신호 케이블 그리고 커넥터 이외에는 프로젝터와 함께 넣지 마십시오.



## ⚠ 주의(계속)







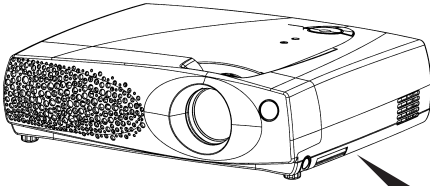

- **피하지 않으면 가벼운 부상을 초래할 수 있는 뾰족한 테두리나 램프실내의 파열된 유리에 관련된 위험을 줄이기 위해서:**
  - 램프를 교환시 램프실에 손을 넣을 때에는 주의해서 사용하십시오.
  - 사용 불가능하거나 예리하게 분쇄된 램프 유리 조각을 제거할 때에는 주의해서 사용하십시오.
- **피하지 않으면 가벼운 부상을 초래할 수 있는 고강도의 영사 램프에 의해 발생하는 강한 빛과 관련된 위험을 줄이기 위해서:**
  - 램프가 켜져있을 때에는 프로젝터 렌즈를 직접 들여다 보는 것은 삼가해 주십시오.

### 중요 메모

1. 프로젝터 램프가 켜져 있을 때는 렌즈 덮개를 분리하거나 렌즈 셔터를 항상 열어 두십시오.
2. 전구 수명이 단축되지 않게 하기 위해 프로젝터의 장착 위치(탁상 천장 장착 또는 천장 탁상 장착)를 그대로 유지하고 같은 램프만을 사용하십시오.
3. 램프 수명단축을 피하기 위해서 맨손으로 영사 램프를 만지지 마십시오.
4. 화질이 떨어지는 것을 막기 위해서는 영사 렌즈를 만지거나 기타 내부 광학 부품을 만지지 마십시오.
5. 본 기기를 청소할 때에는 “조작 가이드”에 지정한 것 이외의 세정제나 화학약품 또는 스프레이 액체는 사용하지 마십시오.
6. 램프 수명을 최대로 하기 위해서는 충격을 주거나 떨어뜨리거나, 부적절하게 다루거나 램프 유리를 긁지 마십시오. 또한 오래되거나 사용하던 램프는 설치하지 마십시오.
7. 환기 필터는 항상 청결을 유지해 주십시오. “조작 가이드”에 포함된 청소에 관한 지시사항을 참조해 주십시오.
8. 환기 구멍에 기타 이물질이 끼지 않도록 해주십시오.
9. 일부 국가에서는 전선 전압이 일정하지 않습니다. 본 프로젝터는 90 - 132V / 198 - 264V(50 - 60Hz)  $\pm 10V$ 의 대역폭 내에서 안전하게 작동되도록 설계되었으나 전력 공급이 중단되거나 서지 전압/전류가  $\pm 10V$  이상 발생하면 작동되지 않을 수 있습니다. 이러한 경우에는 전력 안정기 장치의 설치 사용을 적극 권장합니다.

# 상품 안전 라벨



 <b>HIGH TEMPERATURE / HAUTE TEMPERATURE / HOCHTEMPERATUR / ALTA TEMPERATURA / ALTA TEMPERATURA</b> 						
1	2	3	4	5	6	7
						
<ul style="list-style-type: none"> <li>• When replacing lamp, turn off and unplug unit, wait 45 minutes to let lamp cool. High-pressure lamp when hot, may explode if improperly handled.</li> <li>• Pour changer la lampe, éteindre et débrancher la machine. Attendre 45 minutes de manière à laisser refroidir la lampe. La lampe haute pression risque d'exploser si elle est manipulée sans précaution lorsqu'elle est encore chaude.</li> <li>• Vor Austausch der Lampe, das Gerät abschalten und den Stecker herausziehen; 45 Minuten warten, um die Lampe abkühlen zu lassen. Falls die heiße Hochdrucklampe falsch gehandhabt wird, kann sie explodieren.</li> <li>• Prima di sostituire la lampadina, spegnere il proiettore, scollegare la presa di alimentazione ed attendere 45 minuti circa che la lampadina si raffreddi. Se calda, essa è sottoposta ad alta pressione interna e può esplodere.</li> <li>• Cuando tenga que reemplazar la lámpara, desconecte la alimentación y desenchufe la unidad, y espere 45 minutos para dejar que se enfríe la lámpara. La lámpara, que está a alta presión cuando está caliente, puede explotar si se manipula indebidamente.</li> </ul>						

# 램프

## 램프 조작:

다음 징후가 나타나면 램프를 교체해야 할 필요가 있습니다:

- 램프 표시기에 빨간색 불이 켜진 경우
- “CHANGE THE LAMP” 메시지가 화면에 표시되는 경우

### ⚠ 경고

- 피하지 않으면 사망이나 심각한 부상을 초래할 수 있는 대기나 지하수 오염과 관련된 위험을 줄이기 위해서:
  - 영사 램프는 지역의 위험 수는 폐기물 법령에 따라서 버려주십시오.

## 램프 작동 시간 표시

램프 작동 시간을 확인하려면 다음 단계를 수행하십시오.

1. 프로젝터가 실행 중인 동안 리모콘의 MENU 버튼을 3 초 간 누르십시오.  
 ▼ 버튼을 사용하여 “OPTION” 을 선택하십시오.
2. 램프 작동 시간이 표시됩니다. 램프 작동 시간이 표준 램프 수명의 끝에 이르면 “CHANGE THE LAMP, AFTER REPLACING LAMP RESET THE LAMP TIMER” 라는 메시지가 표시됩니다. 남은 램프 작동 시간이 20 시간 이하인 경우 “POWER WILL TURN OFF AFTER 20 HOURS” 라는 메시지가 표시됩니다. 램프가 꺼질 때까지 남은 시간이 0 에 도달하면 전원이 꺼집니다.

### √ 참고

표준 램프 작동 시간이 만료되면 프로젝터는 램프를 교체하고 타이머를 재설정할 때까지 재시작 시 10 분 간격으로 로만 실행됩니다. 프로젝터 시작 시에는 램프를 교체하도록 “CHANGE THE LAMP” 라는 메시지가 깜박입니다.

## 램프 사용시간 초기화

1. 프로젝터가 실행 중인 동안 리모콘의 MENU 버튼을 3 초 간 누르십시오.  
 ▼ 버튼을 사용하여 “OPTION” 을 선택하고 ▶ 버튼 또는 ENTER 버튼을 누르십시오.
2. ▼ 버튼을 사용하여 “LAMP TIMER” 를 선택하고 리모콘의 RESET 버튼을 누른 채로 3 초 간 유지합니다.
3. 그러면 램프 시간을 재설정하라는 메시지가 표시됩니다. 램프를 새 것으로 교체한 후 ▲ 버튼을 사용하여 메뉴에서 “RESET” 을 선택하십시오.

# 램프 교환

## ⚠ 경고



감전주의



고온주의



파열주의

뷰 프로젝터는 유리로 만들어진 고압수유리램프를 사용하고 있습니다. 램프는 심한 충격을 가하거나 상처가 났을 때, 고온의 상태에서 취급하거나 사용수명을 넘었을 경우 평하는 소리와 함께 파손되거나 끊어질 수 있습니다. 각각의 램프는 서로다른 수명시간을 가지고 있으며, 그 중 몇개는 사용하기 시작한 후 얼마 지나지 않아 파손되거나 끊어질 수 있다는 것에 유의해 주십시오. 또한, 전구가 파손되었을 경우, 유리파편이 램프 상자안으로 들어가거나, 수은을 포함한 가스가 프로젝터의 환기구를 통해 새어나올 수 있습니다.



콘센트로부터 플러그를 뽑아 주십시오.

- 램프가 파손되었을 경우에는 (파손시에는 평하는 큰 소리가 납니다), 콘센트에서 전원 플러그를 뽑은 다음 가까운 대리점에 램프교환을 의뢰하십시오. 유리파편이 프로젝터의 내부를 손상시킬 수 있으며 조작중에 다칠 수 있으므로 직접 프로젝터를 청소하거나 램프를 교환하려 하지 않도록 유의해 주십시오.
- 램프가 파손되었을 경우에는 (파손시에는 평하는 큰 소리가 납니다), 방안의 공기를 잘 환기시키고 프로젝터의 환기구로부터 나오는 가스를 들이마시거나 눈과 입에 들어가지 않도록 주의해 주십시오.
- 램프를 교체하기 전에 프로젝터를 끈 후, 전기 코드의 플러그를 뽑니다. 그 후 램프가 충분히 식을 때까지 최소한 45분 정도 기다려 주십시오. 가열된 상태의 램프를 만지면 램프가 손상될 뿐만 아니라 화상을 입을 수 있습니다.



- 지정된(화살표로 표시된) 나사를 제외하고는 나사를 풀지 마십시오.
- 프로젝터가 천정에 설치되어있을 경우에는 램프커버를 열지 마십시오. 이는 램프 전구가 파손되었을 경우 특히 위험하며, 커버를 열었을 때 파편이 튀거나 할 수 있습니다. 또한, 높은 장소에서 작업을 하는 것도 위험하므로, 전구가 파손되지 않았을 경우에도 가까운 대리점으로 문의 하여 램프를 교환하도록 하십시오.
- 프로젝터를 램프커버를 열어둔채로 사용하지 마십시오. 램프의 교환시에는, 나사가 단단히 조여져 있는지 확인하십시오. 느슨한 나사는 손상이나 부상의 원인이 될 수 있습니다.



- 지정된 종류의 램프만을 사용하십시오.
- 처음으로 사용한 후 얼마 지나지 않아 램프가 나갔을 경우, 램프이외의 전기적인 문제가 있을 수 있습니다. 이러한 일이 발생했을 때는, 가까운 대리점이나 고객센터에 문의하십시오.
- 주의해서 취급하십시오: 충격이나 굽힘은 램프 전구가 사용중에 파열되게 하는 원인이 될 수 있습니다.
- 지시등이나 메시지가 램프교환을 알리는 경우 ("관련 메시지" 및 "지시등 램프에 관해" 절을 참조하십시오), 가능한 빨리 램프를 교환해 주십시오. 램프를 장시간에 걸쳐 사용하거나 교환 시기가 지났을 경우 파손의 원인이 될 수 있습니다. 오래된 (한번 사용한) 램프는 사용하지 마십시오. 이는 많은 고장 원인중의 하나입니다.

## ⚠ 주의

- 피하지 않으면 가벼운 부상을 초래할 수 있는 램프실 내의 뾰족한 금속 고정물이나 깨진 유리 와 관련된 위험을 줄이기 위해서:
  - 램프를 떼어낸 때에는 램프실에 손을 넣지 마십시오.
  - 사용 불가능하거나 예리하게 분쇄된 램프 유리를 제거할 때에는 특히 주의해서 사용하십시오.

## √ 참고

램프 수명을 최대화하려면 램프가 가열되어 있는 동안 충격을 가하거나 손으로 만지거나 긁지 마십시오.

또한 오래되거나 이전에 사용한 적이 있는 램프로 교체하여 사용하지 마십시오.

1. **램프 덮개 제거:** 램프 덮개는 장비의 밑면에 위치해 있습니다. 드라이버를 사용하여 덮개 고정 나사(1), 램프 커버를 밀어 올립니다. (2)
2. **고정 나사:** 램프 모듈 고정 나사를 풀기 위해 드라이버를 사용하십시오. (3)

## √ 참고

램프 모듈의 모든 나사가 풀어져야 합니다. 나사가 모두 이탈 방지 나사이므로 램프 모듈 또는 덮개에서 완전히 분리되지는 않습니다.

3. **램프 모듈 제거:** 핸들로 램프 모듈 천천히 집어 올립니다. (4)
4. **램프 모듈 끼우기:** (4) 새 램프 모듈을 조심스럽게 끼우십시오. 완전히 끼워졌는지 확인하십시오. 램프 모듈 고정 나사(3)를 조여 램프 모듈을 제 위치에 고정시키십시오.  
보조 램프: 78-6969-9790-3 (3M 고객 지원 센터로 문의)  
램프 덮개의 아래에 힌지 탭을 끼운 후 닫고 고정 나사(1)를 조여 덮개를 고정시키십시오.

## √ 참고

램프 작동 시간을 재설정하십시오. 자세한 내용은 “램프 사용시간 초기화” 를 참조하십시오.

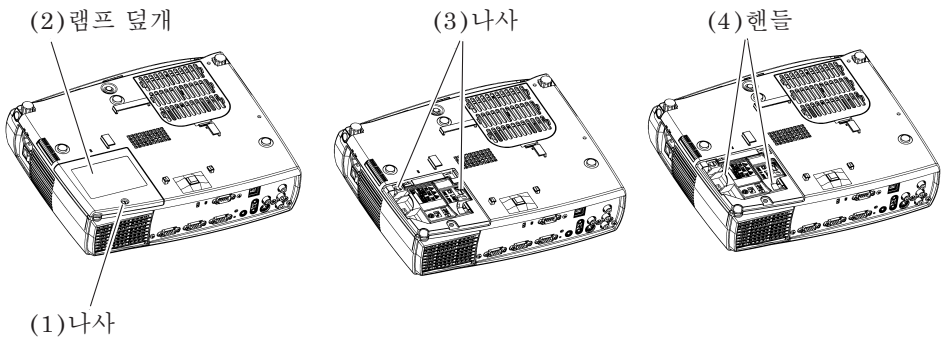

# 보증 사항

## 보증의 제한

3M에서는 본 제품에 대해 정상적으로 사용하고 보관 시 구입일로부터 30개월 내에 발생하는 부품 및 기술에 대한 모든 결함에 대해 보증을 합니다. 보증의 보상을 받기 위해 구입일이 명시된 증명이 필요합니다. 보증 기간 내에 본 제품에 결함이 있는 것이 발견될 경우, 3M의 의무는 결함 부품을 교체(서비스 포함)해주는 것이고 이는 사용자가 받을 수 있는 유일한 구제책이기도 합니다.

보증 서비스를 받으려면 현재 결함이 있는 그 제품을 구입한 판매처로 즉시 연락하십시오. 보증/수리 서비스에 대한 문의는 미국 지역의 경우 1-800-328-1371 로 연락하십시오.

## 책임의 제한

전술한 보증 사항은 다른 모든 명시적, 암시적 보증 사항을 대신하며 3M은 특히 상업성 및 적합성에 대한 모든 암시적 보증을 부인합니다. 3M은 본 제품의 작동 불능이나 사용으로 인해 발생된 모든 직간접, 우연적인 피해에 대해 책임을 지지 않습니다.

**참고:** 위의 보증은 고객이 3M의 서면 지침에 따라 제품을 작동하지 않은 경우 무효화됩니다. 이 보증은 사용자에게 특정 법적 권한을 부여하며 사용자는 국가별로 다른 기타 권한을 소유할 수 있습니다.

**EEC 규정:** 이 장비는 EMC(Electro Magnetic Compatibility)에 대한 89/336/EEC 규정에 의거 테스트하였으며 다음과 같은 요건을 충족합니다.

**비디오 신호 케이블:** 이중 실드 동축 케이블(FCC 절연 케이블)이 사용되어야 하며 외부 실드는 반드시 접지되어야 합니다. 일반 동축 케이블을 사용할 경우에는 해당 케이블을 금속 파이프 등으로 봉하여 간섭 소음 방출을 줄일 수 있도록 해야 합니다.

**비디오 입력:** 입력 신호 진폭이 지정 수준을 초과해서는 안됩니다.

## 특허, 상표 및 저작권

IBM은 International Business Machines Corporation의 등록상표이고 Apple Macintosh 및 Apple Powerbook은 Apple Computer Inc.의 등록상표입니다. Microsoft, Windows 95 및 Windows 98은 Microsoft Corporation의 등록 상표이고 Windows 및 Windows for Workgroups은 Microsoft Corporation의 상표입니다. Toshiba는 Toshiba Corporation의 등록상표이고 Kensington은 Kensington Corporation의 상표입니다. 모든 기타 제품은 각 회사의 상표 또는 등록상표입니다.



### Intended Use

Before operating this machine, please read this entire manual thoroughly. The 3M<sup>TM</sup> Multimedia Projectors are designed, built, and tested for use indoors, using 3M lamps, 3M ceiling mount hardware, and nominal local voltages.

The use of other replacement lamps, outdoor operation, or different voltages has not been tested and could damage the projector peripheral equipment and/or create a potentially unsafe operating condition.

3M Multimedia projectors and Wall Display Systems are designed to operate in a normal office environment.

- 16° to 29°C (60° to 85° F)
- 10- 80 %RH (without condensation)
- 0- 1828 m (0-6000 feet) above sea level

The ambient operating environment should be free of airborne smoke, grease, oil and other contaminants that can affect the operation or performance of the projector.

Use of this product in adverse conditions will void the product warranty.

Let us help you make the most of your next presentation. We offer everything from presentation supplies to tips for better meetings. And we're the only transparency manufacturer that offers a recycling program for your used transparencies. For late-breaking news, handy reference and free product samples, call us toll-free in the continental United States and Canada, 24 hours a day, or visit our Internet Website.

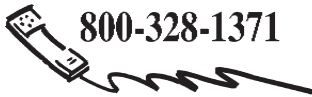

<http://www.3m.com/meetings>  
e-mail: [meetings@mmm.com](mailto:meetings@mmm.com)

**3M Austin Center**  
Building A145-5N-01  
6801 River Place Blvd.  
Austin, TX 78726-9000

**3M Canada**  
P.O. Box 5757  
London, Ontario  
N6A 4T1

**3M Mexico, S.A. de C.V.**  
Apartado Postal 14-139  
Mexico, D.F. 07000  
Mexico

**3M Europe**  
Boulevard de l'Oise  
95006 Cergy Pontoise Cedex  
France

Litho in China  
© 3M 2004  
78-6970-9391-8 Rev. A

QR62271